



ประกาศ สำนักงานกองทุนสงเคราะห์การทำสวนยางจังหวัดตรัง  
เรื่อง สอบราคาจ้างเหมาซ่อมถนนแปลงทดสอบและสาธิตการปลูกปาล์มน้ำมัน

สำนักงานกองทุนสงเคราะห์การทำสวนยางจังหวัดตรัง มีความประสงค์จะสอบราคาจ้างเหมาซ่อมถนนชั่วคราวแปลงทดสอบและสาธิตการปลูกปาล์มน้ำมัน จำนวน 1 สาย ราคากลางในการสอบราคาเป็นเงิน 152,000.- บาท (หนึ่งแสนห้าหมื่นสองพันบาทถ้วน) ตามรายละเอียดงานจ้างที่แนบ

ผู้มีสิทธิเสนอราคาจะต้องมีคุณสมบัติ ดังต่อไปนี้

1. เป็นนิติบุคคลหรือบุคคลผู้มีอาชีพรับจ้างงานที่สอบราคาจ้างดังกล่าว
2. ไม่เป็นผู้ที่ถูกระบุชื่อไว้ในบัญชีรายชื่อผู้ทิ้งงานของทางราชการและได้แจ้งเวียนชื่อแล้ว
3. ไม่เป็นผู้ได้รับเอกสิทธิ์หรือความคุ้มกันซึ่งอาจปฏิเสธไม่ยอมขึ้นศาลไทย เว้นแต่รัฐบาลของผู้เสนอราคาได้มีคำสั่งให้สละสิทธิ์ความคุ้มกันเช่นนั้น
4. ไม่เป็นผู้มีผลประโยชน์ร่วมกัน กับผู้เสนอราคารายอื่นที่เข้าเสนอราคาให้แก่สำนักงานกองทุนสงเคราะห์การทำสวนยางจังหวัดตรัง ณ วันประกาศสอบราคา หรือไม่เป็นผู้กระทำการอันเป็นการขัดขวางการแข่งขันราคาอย่างเป็นธรรม ในการสอบราคาจ้างครั้งนี้
5. บุคคลหรือนิติบุคคลที่จะเข้าเป็นคู่สัญญา ต้องไม่อยู่ในฐานะเป็นผู้ไม่แสดงบัญชีรายรับรายจ่ายหรือแสดงบัญชีรายรับรายจ่ายไม่ถูกต้องครบถ้วนในสาระสำคัญ
6. บุคคลหรือนิติบุคคลที่จะเข้าเป็นคู่สัญญากับหน่วยงานภาครัฐ ซึ่งได้ดำเนินการจัดซื้อจัดจ้างด้วยระบบอิเล็กทรอนิกส์ (e-Government Procurement:e-GP) ต้องลงทะเบียนในระบบอิเล็กทรอนิกส์ของกรมบัญชีกลางที่เว็บไซต์ศูนย์ข้อมูลจัดซื้อจัดจ้างภาครัฐ
7. คู่สัญญาต้องรับจ่ายเงินผ่านบัญชีธนาคารเว้นแต่การรับจ่ายเงินแต่ละครั้ง ซึ่งมีมูลค่าไม่เกินสามหมื่นบาทคู่สัญญาอาจรับจ่ายเป็นเงินสดก็ได้

กำหนดยื่นซองสอบราคา ในวันที่ 9-20 กรกฎาคม 2558 ระหว่างเวลา 09.00 น. ถึง 15.30 น. ณ แผนกธุรการและพัสดุ สำนักงานกองทุนสงเคราะห์การทำสวนยางจังหวัดตรัง และกำหนดเปิดซองใบเสนอราคา ในวันที่ 22 กรกฎาคม 2558 ตั้งแต่เวลา 10.30 น. เป็นต้นไป

ผู้สนใจติดต่อขอรับเอกสารสอบราคาได้ที่ แผนกธุรการและพัสดุ สำนักงานกองทุนสงเคราะห์การทำสวนยางจังหวัดตรัง เลขที่ 18/3 ถ.รักษัจฉนรินทร์ ต.ทับเที่ยง อ.เมือง จ.ตรัง ระหว่างวันที่ 9-20 กรกฎาคม 2558 หรือสอบถามทางโทรศัพท์หมายเลข 0-7521-2934 ในวันและเวลาราชการหรือตรวจสอบข้อมูลทางเว็บไซต์ [www.rubber.co.th](http://www.rubber.co.th)

ประกาศ ณ วันที่ 9 เดือน กรกฎาคม พ.ศ. 2558

(นายวิโรจน์ จิระวัฒน์)

ผู้อำนวยการสำนักงานกองทุนสงเคราะห์การทำสวนยางจังหวัดตรัง

การจ้างเหมาซ่อมถนนชั่วคราวแปลงทดสอบและสาธิตการปลูกปาล์มน้ำมัน  
ตามประกาศสำนักงานกองทุนสงเคราะห์การทำสวนยางจังหวัดตรัง ลงวันที่ 9 กรกฎาคม 2558

สำนักงานกองทุนสงเคราะห์การทำสวนยาง ซึ่งต่อไปนี้เรียกว่า “สำนักงาน” มีความประสงค์จะสอบราคาจ้างเหมาซ่อมถนนชั่วคราวแปลงทดสอบและสาธิตการปลูกปาล์มน้ำมัน ณ แปลงผลิตพันธุ์ยางสำนักงานกองทุนสงเคราะห์การทำสวนยางจังหวัดตรัง จำนวน 1 สาย โดยมีข้อแนะนำและข้อกำหนด ดังต่อไปนี้

1. เอกสารแนบท้ายเอกสารสอบราคา

1.1 แบบรูปรายการละเอียด

1.2 แบบใบเสนอราคา

1.3 แบบสัญญาจ้าง

1.4 แบบหนังสือค้ำประกันสัญญา

1.5 บทนิยาม

(1) ผู้เสนอราคาที่มีผลประโยชน์ร่วมกัน

(2) การจัดขบวนการแข่งขันราคาอย่างเป็นธรรม

1.6 แบบบัญชีเอกสาร

(1) บัญชีเอกสารส่วนที่ 1

(2) บัญชีเอกสารส่วนที่ 2

1.7 .....

2. คุณสมบัติของผู้เสนอราคา

2.1 ผู้เสนอราคาต้องเป็นผู้มีอาชีพรับจ้างงานที่สอบราคาจ้าง

2.2 ผู้เสนอราคาต้องไม่เป็นผู้ที่ถูกระบุชื่อไว้ในบัญชีรายชื่อผู้ทำงานของทางราชการและได้แจ้งเวียนชื่อแล้ว หรือไม่เป็นผู้ที่ได้รับผลของการสั่งให้นิติบุคคลหรือบุคคลอื่นเป็นผู้ทำงานตามข้อบังคับของสำนักงาน

2.3 ผู้เสนอราคาต้องไม่เป็นผู้มีผลประโยชน์ร่วมกันกับผู้เสนอราคารายอื่น ณ วันประกาศสอบราคา หรือไม่เป็นผู้กระทำการอันเป็นการจัดขบวนการแข่งขันราคาอย่างเป็นธรรม ตามข้อ 1.5

2.4 ผู้เสนอราคาต้องไม่เป็นผู้ได้รับเอกสิทธิ์หรือความคุ้มกัน ซึ่งอาจปฏิเสธไม่ยอมขึ้นศาลไทย เว้นแต่รัฐบาลของผู้เสนอราคาได้มีคำสั่งให้สละสิทธิ์และความคุ้มกันเช่นว่านั้น

2.5 บุคคลหรือนิติบุคคลที่จะเข้าเป็นคู่สัญญา ต้องไม่อยู่ในฐานะเป็นผู้ไม่แสดงบัญชีรายรับรายจ่ายหรือแสดงบัญชีรายรับรายจ่ายไม่ถูกต้องครบถ้วนในสาระสำคัญ

2.6 บุคคลหรือนิติบุคคลที่จะเข้าเป็นคู่สัญญากับหน่วยงานภาครัฐ ซึ่งได้ดำเนินการจัดซื้อจัดจ้างด้วยระบบอิเล็กทรอนิกส์ (e-Government Procurement:e-GP) ต้องลงทะเบียนในระบบอิเล็กทรอนิกส์ของกรมบัญชีกลางที่เว็บไซต์ศูนย์ข้อมูลจัดซื้อจัดจ้างภาครัฐ

2.7 คู่สัญญาต้องรับจ่ายเงินผ่านบัญชีธนาคารเว้นแต่การรับจ่ายเงินแต่ละครั้ง ซึ่งมีมูลค่าไม่เกินสามหมื่นบาทคู่สัญญาอาจรับจ่ายเป็นเงินสดก็ได้

### 3. หลักฐานการเสนอราคา

ผู้เสนอราคาจะต้องเสนอเอกสารหลักฐานยื่นมาพร้อมกับซองใบเสนอราคา โดยแยกไว้ นอกซองใบเสนอราคาเป็น 2 ส่วน คือ

#### 3.1 ส่วนที่ 1 อย่างน้อยต้องมีเอกสารดังต่อไปนี้

(1) ในกรณีผู้เสนอราคาเป็นนิติบุคคล

(ก) ห้างหุ้นส่วนสามัญหรือห้างหุ้นส่วนจำกัด ให้ยื่นสำเนาหนังสือรับรองการจดทะเบียนนิติบุคคล บัญชีรายชื่อหุ้นส่วนผู้จัดการ ผู้มีอำนาจควบคุม พร้อมรับรองสำเนาถูกต้อง

(ข) บริษัทจำกัดหรือบริษัทมหาชนจำกัด ให้ยื่นสำเนาหนังสือรับรองการจดทะเบียนนิติบุคคล หนังสือบริคณห์สนธิ บัญชีรายชื่อกรรมการผู้จัดการ ผู้มีอำนาจควบคุมและบัญชีผู้ถือหุ้นรายใหญ่ พร้อมรับรองสำเนาถูกต้อง

(2) ในกรณีผู้เสนอราคาเป็นบุคคลธรรมดาหรือคณะบุคคลที่มีใช้นิติบุคคล ให้ยื่นสำเนาบัตรประจำตัวประชาชนของผู้ยื่น สำเนาข้อตกลงที่แสดงถึงการเข้าเป็นหุ้นส่วน (ถ้ามี) สำเนาบัตรประจำตัวประชาชนของผู้เป็นหุ้นส่วน พร้อมทั้งรับรองสำเนาถูกต้อง

(3) ในกรณีผู้เสนอราคาเป็นผู้เสนอราคาร่วมกันในฐานะเป็นผู้ร่วมค้า ให้ยื่นสำเนาสัญญาของการเข้าร่วมค้า สำเนาบัตรประจำตัวประชาชนของผู้ร่วมค้า และในกรณีที่ผู้เข้าร่วมค้าฝ่ายใดเป็นบุคคลธรรมดาที่มีสัญชาติไทย ก็ให้ยื่นสำเนาหนังสือเดินทาง หรือผู้ร่วมค้าฝ่ายใดเป็นนิติบุคคล ให้ยื่นเอกสารตามที่ระบุไว้ใน (1)

(4) (ระบุเอกสารอื่นตามที่สำนักงานเห็นสมควรกำหนด เช่น หนังสือแสดงหลักฐานทางการเงิน สำเนาใบทะเบียนพาณิชย์ สำเนาใบทะเบียนภาษีมูลค่าเพิ่ม เป็นต้น)

(5) บัญชีเอกสารส่วนที่ 1 ทั้งหมดที่ได้ยื่นพร้อมกับซองใบเสนอราคา ตามแบบในข้อ 1.6(1)

### 3.2 ส่วนที่ 2 อย่างน้อยต้องมีเอกสารดังต่อไปนี้

(1) หนังสือมอบอำนาจซึ่งปิดอากรแสตมป์ตามกฎหมายในกรณีที่ผู้เสนอราคามอบอำนาจให้บุคคลอื่นลงนามในใบเสนอราคาแทน

(2) บัญชีเอกสารส่วนที่ 2 ทั้งหมดที่ได้ยื่นพร้อมกับซองใบเสนอราคา ตามแบบในข้อ 1.6(2)

## 4. การเสนอราคา

4.1 ผู้เสนอราคาต้องยื่นเสนอราคาตามแบบที่กำหนดไว้ในเอกสารสอบราคา นี้ โดยไม่มีเงื่อนไขใด ๆ ทั้งสิ้น และจะต้องกรอกข้อความให้ถูกต้องครบถ้วน ลงลายมือชื่อของผู้เสนอราคาให้ชัดเจน จำนวนเงินที่เสนอจะต้องระบุตรงกันทั้งตัวเลขและตัวอักษร โดยไม่มีการชดเชยหรือแก้ไข หากมีการชดเชย ตกเติม แก้ไข เปลี่ยนแปลงจะต้องลงลายมือชื่อผู้เสนอราคาพร้อมประทับตรา (ถ้ามี) กำกับไว้ด้วยทุกแห่ง

4.2 ในการเสนอราคา ให้เสนอเป็นเงินบาท และเสนอราคาเพียงราคาเดียว โดยเสนอราคารวม และหรือราคาต่อหน่วย และหรือต่อรายการ ตามเงื่อนไขที่ระบุไว้ท้ายใบเสนอราคาให้ถูกต้อง ทั้งนี้ ราคารวมที่เสนอจะต้องตรงกันทั้งตัวเลขและตัวหนังสือ ถ้าตัวเลขและตัวหนังสือไม่ตรงกันให้ถือตัวหนังสือเป็นสำคัญ โดยคิดราคารวมทั้งสิ้นซึ่งรวมค่าภาษีมูลค่าเพิ่มและภาษีอากรอื่น และค่าใช้จ่ายที่ส่งไปเรียบร้อยแล้ว

ราคาที่เสนอจะต้องเสนอกำหนดยื่นราคาไม่น้อยกว่า 90 วัน นับแต่วันเปิดซองใบเสนอราคา โดยภายในกำหนดยื่นราคาผู้เสนอราคาต้องรับผิดชอบราคาที่ตนได้เสนอไว้ และจะถอนการเสนอราคามีได้

4.3 ผู้เสนอราคาจะต้องเสนอกำหนดเวลาส่งมอบงานแล้วเสร็จ ไม่เกิน 40 วัน นับถัดจากวันลงนามในสัญญาจ้าง

4.4 ก่อนยื่นซองสอบราคาผู้เสนอราคาควรตรวจดูร่างสัญญา แบบรูป และรายละเอียด ฯลฯ ให้ถี่ถ้วน และเข้าใจเอกสารสอบราคาทั้งหมดเสียก่อนที่จะตกลงยื่นซองสอบราคาตามเงื่อนไขในเอกสารสอบราคา

4.5 ผู้เสนอราคาจะต้องยื่นซองใบเสนอราคาที่ปิดผนึกซองเรียบร้อย จ่าหน้าซองถึงประธานคณะกรรมการเปิดซองสอบราคา โดยระบุไว้ที่หน้าซองว่า “ใบเสนอราคาตามเอกสารสอบราคาจ้าง เลขที่ 007/2558 ” ยื่นต่อเจ้าหน้าที่พัสดุผู้มีหน้าที่รับซองสอบราคา ในวันที่ 9-20 กรกฎาคม 2558 ระหว่างเวลา 09.00 น. - 15.30 น. ในวันราชการ ณ แผนกธุรการและพัสดุ สำนักงานกองทุนสงเคราะห์การทำสวนยางจังหวัดตรัง เมื่อพ้นกำหนดเวลายื่นซองสอบราคาแล้ว จะไม่รับซองสอบราคาโดยเด็ดขาด

คณะกรรมการเปิดซองสอบราคาจะดำเนินการตรวจสอบคุณสมบัติของผู้เสนอราคาแต่ละรายว่า เป็นผู้เสนอราคาที่มีผลประโยชน์ร่วมกันกับผู้เสนอราคารายอื่น ตามข้อ 1.5 (1) ณ วันประกาศสอบราคา หรือไม่ และประกาศรายชื่อผู้เสนอราคาที่มีสิทธิได้รับการคัดเลือกก่อนการเปิดซองใบเสนอราคา

หากปรากฏต่อคณะกรรมการเปิดซองสอบราคาก่อนหรือในขณะที่มีการเปิดซองใบเสนอราคาว่า มีผู้เสนอราคากระทำการอันเป็นการขัดขวางการแข่งขันราคาอย่างเป็นธรรมตามข้อ 1.5(2) และคณะกรรมการฯ เชื่อว่ามีการกระทำการอันเป็นการขัดขวางการแข่งขันราคาอย่างเป็นธรรม คณะกรรมการฯ จะตัดรายชื่อผู้เสนอราคารายนั้นออกจากการเป็นผู้เสนอราคา และประกาศรายชื่อผู้เสนอราคาที่มีสิทธิได้รับการคัดเลือก และสำนักงานจะพิจารณาลงโทษผู้เสนอราคาดังกล่าวเป็นผู้ทำงาน เว้นแต่คณะกรรมการฯ จะวินิจฉัยได้ว่า ผู้เสนอราคารายนั้นเป็นผู้ที่ให้ความร่วมมือเป็นประโยชน์ต่อการพิจารณาของสำนักงาน และมีได้เป็นผู้ริเริ่มให้มีการกระทำความดังกล่าว

ผู้เสนอราคาที่ถูกตัดรายชื่อออกจากการเป็นผู้เสนอราคาเพราะเหตุเป็นผู้เสนอราคาที่มีผลประโยชน์ร่วมกันกับผู้เสนอราคารายอื่น ณ วันประกาศสอบราคา หรือเป็นผู้เสนอราคาที่ทำกรทำการอันเป็นการขัดขวางการแข่งขันราคาอย่างเป็นธรรม อาจอุทธรณ์คำสั่งดังกล่าวต่อสำนักงานภายใน 3 วัน นับแต่วันที่ได้รับแจ้งจากคณะกรรมการเปิดซองสอบราคา การวินิจฉัยอุทธรณ์ของสำนักงานให้ถือเป็นที่สุด

คณะกรรมการเปิดซองสอบราคาจะเปิดซองใบเสนอราคาของผู้เสนอราคาที่มีสิทธิได้รับการคัดเลือกดังกล่าวข้างต้น ณ ห้องประชุมสำนักงานกองทุนสงเคราะห์การทำสวนยางจังหวัดตรัง ในวันที่ 22 กรกฎาคม 2558 ตั้งแต่เวลา 10.30 น. เป็นต้นไป

การยื่นอุทธรณ์ตามวรรค 5 ย่อมไม่เป็นเหตุให้มีการขยายระยะเวลาการเปิดซองใบเสนอราคา เว้นแต่สำนักงานพิจารณาเห็นว่า การขยายระยะเวลาดังกล่าวจะเป็นประโยชน์แก่สำนักงานอย่างยิ่ง และในกรณีที่สำนักงานพิจารณาเห็นด้วยกับคำคัดค้านของผู้อุทธรณ์ และเห็นว่าการยกเลิกการเปิดซองใบเสนอราคาที่ได้ดำเนินการไปแล้วจะเป็นประโยชน์แก่สำนักงานอย่างยิ่ง ให้สำนักงานมีอำนาจยกเลิกการเปิดซองใบเสนอราคาดังกล่าวได้

## 5. หลักเกณฑ์และสิทธิในการพิจารณาราคา

5.1 ในการสอบราคาครั้งนี้ สำนักงานจะพิจารณาตัดสินด้วย **ราคารวม**

5.2 หากผู้เสนอราคารายใดมีคุณสมบัติไม่ถูกต้องตามข้อ 2. หรือยื่นหลักฐานการเสนอราคาไม่ถูกต้องหรือไม่ครบถ้วนตามข้อ 3. หรือยื่นซองสอบราคาไม่ถูกต้องตามข้อ 4. แล้ว คณะกรรมการเปิดซองสอบราคาจะไม่รับพิจารณาราคาของผู้เสนอราคารายนั้น เว้นแต่เป็นข้อผิดพลาดหรือผิด

หลงเพียงเล็กน้อย หรือผิดแผกไปจากเงื่อนไขของเอกสารสอบราคาในส่วนที่มีสาระสำคัญ ทั้งนี้ เฉพาะในกรณีที่พิจารณาเห็นว่าจะเป็นการประโยชน์ต่อสำนักงานเท่านั้น

5.3 สำนักงานสงวนสิทธิไม่พิจารณาราคาของผู้เสนอราคา โดยไม่มีการผ่อนผันในกรณี ดังต่อไปนี้

(1) ไม่ปรากฏชื่อผู้เสนอราคารายนั้นในบัญชีผู้รับเอกสารสอบราคา หรือในหลักฐาน การรับเอกสารสอบราคาของสำนักงาน

(2) ไม่กรอกชื่อนิติบุคคล (บุคคลธรรมดา) หรือลงลายมือชื่อผู้เสนอราคาอย่างหนึ่ง อย่างไม่ หรือทั้งหมดในใบเสนอราคา

(3) เสนอรายละเอียดแตกต่างไปจากเงื่อนไขที่กำหนดในเอกสารสอบราคาที่เป็น สาระสำคัญ หรือมีผลทำให้เกิดความได้เปรียบเสียเปรียบแก่ผู้เสนอราคารายอื่น

(4) ราคาที่เสนอมีการขูดลบ ตก เต็ม แก้ไข เปลี่ยนแปลง โดยผู้เสนอราคามีได้ ลงลายมือชื่อพร้อมประทับตรา (ถ้ามี) กำกับไว้

5.4 ในการตัดสินใจรับราคาหรือในการทำสัญญา คณะกรรมการเปิดซองสอบราคาหรือ สำนักงานมีสิทธิให้ผู้เสนอราคาชี้แจงข้อเท็จจริง สภาพ ฐานะ หรือข้อเท็จจริงอื่นใดที่เกี่ยวข้องกับผู้ เสนอราคาได้ สำนักงานมีสิทธิที่จะไม่รับราคาหรือไม่ทำสัญญา หากหลักฐานดังกล่าวไม่มีความ เหมาะสมหรือไม่ถูกต้อง

5.5 สำนักงานทรงไว้ซึ่งสิทธิที่จะไม่รับราคาต่ำสุด หรือราคาหนึ่งราคาใด หรือราคาที่เสนอ ทั้งหมดก็ได้ และอาจพิจารณาเลือกจ้างในจำนวน หรือขนาด หรือเฉพาะรายการหนึ่งรายการใด หรือ อาจยกเลิกการสอบราคาโดยไม่พิจารณาจัดจ้างเลยก็ได้ สุดแต่จะพิจารณา ทั้งนี้ เพื่อประโยชน์ของ สำนักงานเป็นสำคัญ และให้ถือว่าการตัดสินใจของสำนักงานเป็นเด็ดขาด ผู้เสนอราคาจะเรียกร้อง ค่าเสียหายใดๆ มิได้ รวมทั้งสำนักงานจะพิจารณายกเลิกการสอบราคาและลงโทษผู้เสนอราคาเป็นผู้ที่ ใช้งาน ไม่ว่าจะเป็นผู้เสนอราคาที่ได้รับการคัดเลือกหรือไม่ก็ตาม หากมีเหตุที่เชื่อได้ว่าการเสนอราคา กระทำการโดยไม่สุจริต เช่น การเสนอราคาอันเป็นเท็จ หรือใช้ชื่อบุคคลธรรมดาหรือนิติบุคคลอื่นมา เสนอราคาแทน เป็นต้น

ในกรณีที่ผู้เสนอราคาต่ำสุดเสนอราคาต่ำจนคาดหมายได้ว่าไม่อาจดำเนินงานตาม สัญญาได้ คณะกรรมการเปิดซองสอบราคาหรือสำนักงานจะให้ผู้เสนอราคารายนั้น ชี้แจงและแสดง หลักฐานที่ทำให้เชื่อได้ว่าผู้เสนอราคาสามารถดำเนินงานตามสอบราคาจ้างให้เสร็จสมบูรณ์ หากคำ ชี้แจงไม่เป็นที่รับฟังได้ สำนักงานมีสิทธิที่จะไม่รับราคาของผู้เสนอราคารายนั้น

5.6 ในกรณีที่ปรากฏข้อเท็จจริงภายหลังจากการเปิดซองสอบราคาว่า ผู้เสนอราคาที่มีสิทธิ ได้รับการคัดเลือกตามที่ได้ประกาศรายชื่อไว้ ตามข้อ 4.5 เป็นผู้เสนอราคาที่มีผลประโยชน์ร่วมกันกับผู้

เสนอราคาขายอื่น ณ วันประกาศสอบราคา หรือเป็นผู้เสนอราคาที่กระทำการอันเป็นการขัดขวางการแข่งขันราคาอย่างเป็นธรรม ตามข้อ 1.5 สำนักงานมีอำนาจที่จะตัดรายชื่อผู้เสนอราคาที่มีสิทธิได้รับการคัดเลือกดังกล่าวออกจากประกาศรายชื่อ ตามข้อ 4.5 และสำนักงานจะพิจารณาลงโทษผู้เสนอราคารายนั้นเป็นผู้ทำงาน ในกรณีนี้หากสำนักงานพิจารณาเห็นว่า การยกเลิกการเปิดซองใบเสนอราคาที่ได้ดำเนินการไปแล้วจะเป็นประโยชน์แก่สำนักงานอย่างยิ่ง สำนักงานมีอำนาจยกเลิกการเปิดซองใบเสนอราคาดังกล่าวได้

## 6. การทำสัญญาจ้าง

ผู้ชนะการสอบราคาจะต้องทำสัญญาจ้างตามแบบสัญญาดังระบุในข้อ 1.3 กับสำนักงาน ภายใน 7 วัน นับถัดจากวันที่ได้รับแจ้ง และจะต้องวางหลักประกันสัญญาเป็นจำนวนเงินเท่ากับร้อยละ 5 (ห้า) ของราคาค่าจ้างที่สอบราคาได้ ให้สำนักงานยึดถือไว้ในขณะทำสัญญา โดยใช้หลักประกันอย่างหนึ่งอย่างใด ดังต่อไปนี้

### 6.1 เงินสด

6.2 เช็คที่ธนาคารสั่งจ่ายให้แก่สำนักงาน โดยเป็นเช็คลงวันที่ทำสัญญาหรือก่อนหน้านั้น ไม่เกิน 3 วันทำการของทางราชการ

6.3 หนังสือค้ำประกันของธนาคารภายในประเทศ ตามแบบหนังสือค้ำประกันดังระบุในข้อ 1.4

6.4 หนังสือค้ำประกันของบริษัทเงินทุนอุตสาหกรรมแห่งประเทศไทย หรือบริษัทเงินทุนหรือบริษัทเงินทุนหลักทรัพย์ ที่ได้รับอนุญาตให้ประกอบกิจการเงินทุนเพื่อการพาณิชย์และประกอบธุรกิจค้ำประกันตามประกาศของธนาคารแห่งประเทศไทย ซึ่งได้แจ้งเวียนให้ส่วนราชการต่าง ๆ ทราบแล้ว โดยอนุโลมให้ใช้ตามแบบหนังสือค้ำประกันดังระบุในข้อ 1.4

### 6.5 พันธบัตรรัฐบาลไทย

หลักประกันนี้จะคืนให้โดยไม่มีดอกเบี้ย ภายใน 15 วันนับถัดจากวันที่ผู้ชนะการสอบราคา (ผู้รับจ้าง) พ้นจากข้อผูกพันตามสัญญาจ้างแล้ว

## 7. อัตราค่าปรับ

ค่าปรับตามแบบสัญญาจ้าง ข้อ 9. จะกำหนดในอัตราร้อยละ 0.10 ต่อวัน

## 8. การรับประกันความชำรุดบกพร่อง

ผู้ชนะการสอบราคาซึ่งได้ทำข้อตกลงเป็นหนังสือ หรือทำสัญญาจ้างตามแบบดังระบุ

ในข้อ 1.3 แล้วแต่กรณี จะต้องรับประกันความชำรุดบกพร่องของงานจ้างที่เกิดขึ้นภายในระยะเวลาไม่น้อยกว่า 12 เดือน นับถัดจากวันที่สำนักงานได้รับมอบงานจ้าง โดยผู้รับจ้างต้องรีบจัดการซ่อมแซมแก้ไขให้ใช้การได้ดีดังเดิม ภายใน 7 วัน นับถัดจากวันที่ได้รับแจ้งความชำรุดบกพร่อง

9. ข้อสงวนสิทธิในการเสนอราคาและอื่น ๆ

9.1 เงินค่าจ้างสำหรับงานจ้างครั้งนี้ ได้มาจาก (เงินงบประมาณประจำปี / เงินกู้/เงินช่วยเหลือ) จากเงินงบประมาณประจำปี

การลงนามในสัญญาจะกระทำต่อเมื่อสำนักงานได้รับความเห็นชอบรายการงบประมาณที่จัดซื้อหรือจ้างจากสำนักงานพัฒนาการเศรษฐกิจและสังคมแห่งชาติแล้วเท่านั้น

9.2 เมื่อสำนักงานได้คัดเลือกผู้เสนอราคารายใดให้เป็นผู้รับจ้าง และได้ตกลงจ้างตามสอปรราคาจ้างแล้ว ถ้าผู้รับจ้างจะต้องส่งหรือนำสิ่งของมาเพื่องานจ้างดังกล่าวเข้ามาจากต่างประเทศและของนั้นต้องนำเข้ามาโดยทางเรือในเส้นทางที่มีเรือไทยเดินอยู่ และสามารถให้บริการรับขนได้ตามที่รัฐมนตรีว่าการกระทรวงคมนาคมประกาศกำหนด ผู้เสนอราคาซึ่งเป็นผู้รับจ้างจะต้องปฏิบัติตามกฎหมายว่าด้วยการส่งเสริมการพาณิชย์นาวี ดังนี้

(1) แจ้งการส่งหรือนำสิ่งของดังกล่าวเข้ามาจากต่างประเทศต่อสำนักงานคณะกรรมการส่งเสริมการพาณิชย์นาวี ภายใน 7 วัน นับถัดจากวันที่ผู้รับจ้างส่งหรือซื้อของจากต่างประเทศ เว้นแต่เป็นของที่รัฐมนตรีว่าการกระทรวงคมนาคมประกาศยกเว้นให้บรรทุกโดยเรืออื่นได้

(2) จัดการให้สิ่งของดังกล่าวบรรทุกโดยเรือไทย หรือเรือที่มีสิทธิเช่นเดียวกับเรือไทยจากต่างประเทศมายังประเทศไทย เว้นแต่จะได้รับอนุญาตจากสำนักงานคณะกรรมการส่งเสริมการพาณิชย์นาวีให้บรรทุกสิ่งของนั้นโดยเรืออื่นที่มีใช้เรือไทย ซึ่งจะต้องได้รับอนุญาตเช่นนั้นก่อนบรรทุกของลงเรืออื่น หรือเป็นของที่รัฐมนตรีว่าการกระทรวงคมนาคมประกาศยกเว้นให้บรรทุกโดยเรืออื่น

(3) ในกรณีที่ไปปฏิบัติตาม (1) หรือ (2) ผู้รับจ้างจะต้องรับผิดชอบตามกฎหมายว่าด้วยการส่งเสริมการพาณิชย์นาวี

9.3 ผู้เสนอราคาซึ่งสำนักงานได้คัดเลือกแล้วไม่ไปทำสัญญาหรือข้อตกลงภายในเวลาที่สำนักงานกำหนดดังระบุไว้ใน ข้อ 6. สำนักงานมีสิทธิที่จะเรียกค่าเสียหายอันเกิดจากการกระทำในครั้งนี้ (ถ้ามี) รวมทั้งจะพิจารณาให้เป็นผู้ทำงานตามข้อบังคับของสำนักงาน

9.4 สำนักงานสงวนสิทธิที่จะแก้ไขเพิ่มเติมเงื่อนไขหรือข้อกำหนดในแบบสัญญาให้เป็นไปตามความเห็นของสำนักงานอัยการสูงสุด (ถ้ามี)

สำนักงานกองทุนสงเคราะห์การทำสวนยางจังหวัดตรัง

9 กรกฎาคม 2558



**จุดที่ ๑**

ถมดินลูกรังระยะทาง ๒๐๐ เมตร หนาไม่น้อยกว่า ๐.๒๐ เมตร กว้างไม่น้อยกว่า ๔.๐๐ เมตร พร้อมบดอัด

**จุดที่ ๒**

วางท่อขนาด ๐.๖๐ x ๑.๐๐ เมตร จำนวน ๘ ลูก จุดละ ๒ ลูก (หัว ท้าย) พร้อมเทคอนกรีตจุดเชื่อมต่อท่อ พร้อมถมดินลูกรังหนาไม่น้อยกว่า ๐.๒๐ เซนติเมตร

**จุดที่ ๓**

ถมดินลูกรังระยะทาง ๑๔๐ เมตร หนาไม่น้อยกว่า ๐.๒๐ เมตร กว้างไม่น้อยกว่า ๔.๐๐ เมตร พร้อมบดอัด

**จุดที่ ๔**

ถมดินลูกรังระยะทาง ๑๓๕ เมตร หนาไม่น้อยกว่า ๐.๒๐ เมตร กว้างไม่น้อยกว่า ๔.๐๐ เมตร พร้อมบดอัด พร้อมวางท่อคอนกรีตขนาด ๐.๖๐x๑.๐๐ เมตร จำนวน ๒ จุดๆละ ๕ ลูก พร้อมเทคอนกรีตจุดเชื่อมต่อท่อทุกจุด

**จุดที่ ๕**

ถมดินลูกรัง จำนวน ๑๒๐ คิว กว้างไม่น้อยกว่า ๔.๐๐ เมตร พร้อมบดอัด และวางท่อคอนกรีตขนาด ๐.๖๐x๑.๐๐ เมตร จำนวน ๕ ลูก พร้อมเทคอนกรีตเชื่อมระหว่างท่อทุกจุด

**จุดที่ ๖**

ถมดินลูกรัง จำนวน ๘๔ คิว กว้างไม่น้อยกว่า ๔.๐๐ เมตร พร้อมบดอัดและวางท่อคอนกรีตขนาด ๐.๖๐x๑.๐๐ เมตร จำนวน ๖ ลูก ๒ จุดพร้อมเทคอนกรีตจุดเชื่อมระหว่างท่อทุกจุด (ตามแปลนแนบ)

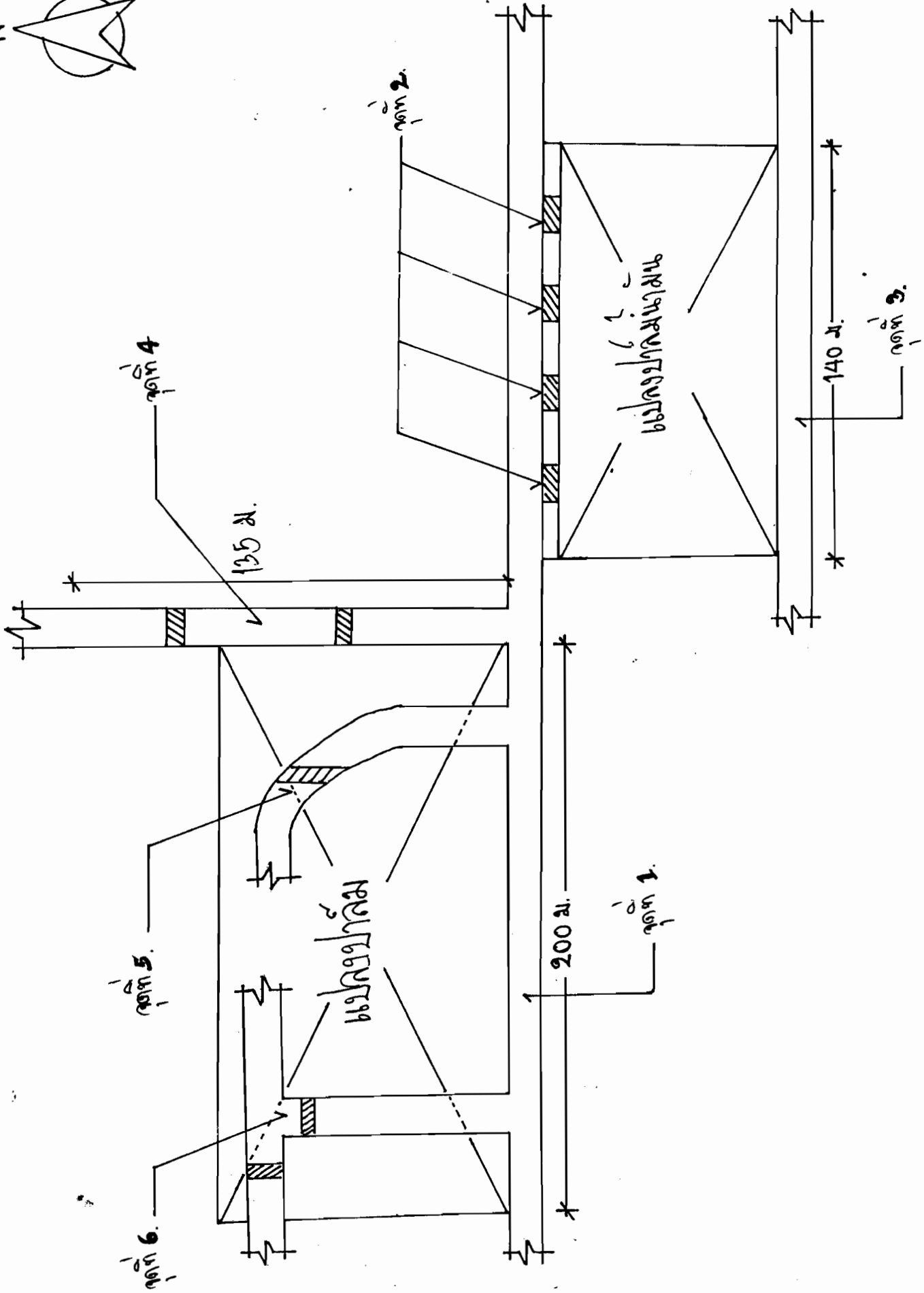
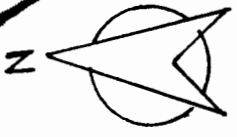

## บทนิยาม

“ผู้เสนอราคาที่มีผลประโยชน์ร่วมกัน” หมายความว่า บุคคลธรรมดาหรือนิติบุคคล ที่เข้าเสนอราคาขายในการสอบราคาจ้างของสำนักงาน เป็นผู้มีส่วนได้เสียไม่ว่าโดยทางตรงหรือทางอ้อมในกิจการของบุคคลธรรมดา หรือนิติบุคคลอื่นที่เข้าเสนอราคาขายในการสอบราคาจ้างของสำนักงานในคราวเดียวกัน

การมีส่วนได้เสียไม่ว่าโดยทางตรง หรือทางอ้อมของบุคคลธรรมดาหรือนิติบุคคลดังกล่าวข้างต้น ได้แก่การที่บุคคลธรรมดาหรือนิติบุคคลดังกล่าวมีความสัมพันธ์กันในลักษณะดังต่อไปนี้

(1) มีความสัมพันธ์กันในเชิงบริหาร โดยผู้จัดการ หุ่นส่วนผู้จัดการ กรรมการผู้จัดการ ผู้บริหาร หรือผู้มีอำนาจในการดำเนินงานในกิจการของบุคคลธรรมดาหรือของนิติบุคคลรายหนึ่งมีอำนาจหรือสามารถใช้อำนาจในการบริหารจัดการกิจการของบุคคลธรรมดาหรือของนิติบุคคลอีกรายหนึ่งหรือหลายราย ที่เสนอราคาให้แก่สำนักงานในการสอบราคาจ้างครั้งนี้

(2) มีความสัมพันธ์กันในเชิงทุน โดยผู้เป็นหุ้นส่วนในห้างหุ้นส่วนสามัญ หรือเป็นหุ้นส่วนไม่จำกัดความรับผิดในห้างหุ้นส่วนจำกัด หรือผู้ถือหุ้นรายใหญ่ในบริษัทจำกัดหรือบริษัทมหาชนจำกัด เป็นหุ้นส่วนในห้างหุ้นส่วนสามัญหรือห้างหุ้นส่วนจำกัด หรือเป็นผู้ถือหุ้นรายใหญ่ในบริษัทจำกัดหรือบริษัทมหาชนจำกัด อีกรายหนึ่งหรือหลายรายที่เสนอราคาให้แก่สำนักงานในการสอบราคาจ้างครั้งนี้

คำว่า “ผู้ถือหุ้นรายใหญ่” ให้หมายความว่า ผู้ถือหุ้นซึ่งถือหุ้นเกินกว่าร้อยละสิบห้าในกิจการนั้น หรือในอัตราอื่นตามที่คณะกรรมการว่าด้วยการพัสดุเห็นสมควรประกาศกำหนดสำหรับกิจการบางประเภทหรือบางขนาด

(3) มีความสัมพันธ์กันในลักษณะไขว้กันระหว่าง (1) และ (2) โดยผู้จัดการ หุ่นส่วน ผู้จัดการ กรรมการผู้จัดการ ผู้บริหาร หรือผู้มีอำนาจในการดำเนินงานในกิจการของบุคคลธรรมดาหรือของนิติบุคคลรายหนึ่ง เป็นหุ้นส่วนในห้างหุ้นส่วนสามัญหรือห้างหุ้นส่วนจำกัด หรือเป็นผู้ถือหุ้นรายใหญ่ในบริษัทจำกัดหรือบริษัทมหาชนจำกัด อีกรายหนึ่งหรือหลายรายที่เข้าเสนอราคาให้แก่สำนักงานในการสอบราคาจ้างครั้งนี้ หรือในนัยกลับกัน

การดำรงตำแหน่ง การเป็นหุ้นส่วน หรือเข้าถือหุ้นดังกล่าวข้างต้นของคู่สมรส หรือบุตรที่ยังไม่บรรลุนิติภาวะของบุคคลใน (1) (2) หรือ (3) ให้ถือว่าเป็นการดำรงตำแหน่งการเป็นหุ้นส่วน หรือการถือหุ้นของบุคคลดังกล่าว

ในกรณีบุคคลใดใช้ชื่อบุคคลอื่นเป็นผู้จัดการ หุ้นส่วนผู้จัดการ กรรมการผู้จัดการ ผู้บริหาร ผู้เป็นหุ้นส่วนหรือผู้ถือหุ้นโดยที่ตนเองเป็นผู้ใช้อำนาจในการบริหารที่แท้จริง หรือเป็นหุ้นส่วนหรือผู้ถือหุ้นที่แท้จริงของห้างหุ้นส่วน หรือบริษัทจำกัด หรือบริษัทมหาชนจำกัด แล้วแต่กรณี และห้างหุ้นส่วน หรือบริษัทจำกัด หรือบริษัทมหาชนจำกัดที่เกี่ยวข้อง ได้เสนอราคาให้แก่สำนักงานในการสอบราคาจ้างคราวเดียวกัน ให้ถือว่าผู้เสนอราคาหรือผู้เสนองานนั้นมีความสัมพันธ์กันตาม (1) (2) หรือ (3) แล้วแต่กรณี

“การขัดขวางการแข่งขันราคาอย่างเป็นธรรม” หมายความว่า การที่ผู้เสนอราคารายหนึ่งหรือหลายรายกระทำการอย่างใดๆ อันเป็นการขัดขวางหรือเป็นอุปสรรคหรือไม่เปิดโอกาสให้มีการแข่งขันราคาอย่างเป็นธรรมในการเสนอราคาต่อสำนักงาน ไม่ว่าจะกระทำโดยการสมยอมกัน หรือโดยการให้ ขอให้หรือรับว่าจะให้ เรียก รับ หรือยอมจะรับเงินหรือทรัพย์สิน หรือประโยชน์อื่นใด หรือใช้กำลังประทุษร้าย หรือข่มขู่ว่าจะใช้กำลังประทุษร้าย หรือแสดงเอกสารอันเป็นเท็จ หรือกระทำการใดโดยทุจริต ทั้งนี้ โดยมีวัตถุประสงค์ที่จะแสวงหาประโยชน์ในระหว่างผู้เสนอราคาด้วยกัน หรือเพื่อให้ประโยชน์แก่ผู้เสนอราคารายหนึ่งรายใดเป็นผู้มีสิทธิทำสัญญากับสำนักงาน หรือเพื่อหลีกเลี่ยงการแข่งขันราคาอย่างเป็นธรรม หรือเพื่อให้เกิดความได้เปรียบสำนักงาน โดยมีใช่เป็นไปในทางประกอบธุรกิจปกติ

# บัญชีเอกสารส่วนที่ 1

1. ในกรณีผู้เสนอราคาเป็นนิติบุคคล
- (ก) ห้างหุ้นส่วนสามัญหรือห้างหุ้นส่วนจำกัด  
สำเนาหนังสือรับรองการจดทะเบียนนิติบุคคล จำนวน.....แผ่น  
บัญชีรายชื่อหุ้นส่วนผู้จัดการ และผู้มีอำนาจควบคุม (ถ้ามี) จำนวน .....แผ่น
  - (ข) บริษัทจำกัดหรือบริษัทมหาชนจำกัด  
สำเนาหนังสือรับรองการจดทะเบียนนิติบุคคล จำนวน .....แผ่น  
หนังสือบริคณห์สนธิ จำนวน .....แผ่น  
บัญชีรายชื่อกรรมการผู้จัดการ และผู้มีอำนาจควบคุม (ถ้ามี) จำนวน.....แผ่น  
บัญชีผู้ถือหุ้นรายใหญ่ จำนวน .....แผ่น
2. ในกรณีผู้เสนอราคาไม่เป็นนิติบุคคล
- (ก) บุคคลธรรมดา  
สำเนาบัตรประจำตัวประชาชนของผู้ยื่น จำนวน.....แผ่น
  - (ข) คณะบุคคล  
สำเนาข้อตกลงที่แสดงถึงการเข้าเป็นหุ้นส่วน จำนวน .....แผ่น  
สำเนาบัตรประจำตัวประชาชนของผู้เป็นหุ้นส่วน จำนวน.....แผ่น
3. ในกรณีผู้เสนอราคาเป็นผู้เสนอการร่วมกันในฐานะเป็นผู้ร่วมค้า
- สำเนาสัญญาของการเข้าร่วมค้า จำนวน .....แผ่น
  - (ก) ในกรณีผู้ร่วมค้าเป็นบุคคลธรรมดา
    - บุคคลสัญชาติไทย  
สำเนาบัตรประจำตัวประชาชน จำนวน.....แผ่น
    - บุคคลที่มีเชื้อสัญชาติไทย  
สำเนาหนังสือเดินทาง จำนวน.....แผ่น
  - (ข) ในกรณีผู้ร่วมค้าเป็นนิติบุคคล
    - ห้างหุ้นส่วนสามัญหรือห้างหุ้นส่วนจำกัด  
สำเนาหนังสือรับรองการจดทะเบียนนิติบุคคล จำนวน .....แผ่น  
บัญชีรายชื่อหุ้นส่วนผู้จัดการ และผู้มีอำนาจควบคุม (ถ้ามี) จำนวน.....แผ่น
    - บริษัทจำกัดหรือบริษัทมหาชนจำกัด  
สำเนาหนังสือรับรองการจดทะเบียนนิติบุคคล จำนวน .....แผ่น

หนังสือบริคณห์สนธิ จำนวน.....แผ่น

บัญชีรายชื่อกรรมการผู้จัดการ ผู้มีอำนาจควบคุม (ถ้ามี) จำนวน.....แผ่น

บัญชีผู้ถือหุ้นรายใหญ่ จำนวน.....แผ่น

4. อื่น ๆ (ถ้ามี)

- .....
- .....
- .....
- .....
- .....

ข้าพเจ้าขอรับรองว่า เอกสารหลักฐานที่ข้าพเจ้ายื่นพร้อมซองใบเสนอราคาในการสอบ  
ราคาจ้างถูกต้องและเป็นความจริงทุกประการ

ลงชื่อ ..... ผู้เสนอราคา  
(.....)

## บัญชีเอกสารส่วนที่ 2

- 1. แบบรูปรายการละเอียด จำนวน.....แผ่น
- 2. หนังสือมอบอำนาจซึ่งปิดอากรแสตมป์ตามกฎหมายในกรณีที่ผู้เสนอราคามอบอำนาจให้บุคคลอื่นลงนามในใบเสนอราคาแทน จำนวน.....แผ่น
- 3. อื่น ๆ (ถ้ามี)
- .....
- .....
- .....
- .....
- .....

ข้าพเจ้าขอรับรองว่า เอกสารหลักฐานที่ข้าพเจ้ายื่นพร้อมซองใบเสนอราคาในการสอบราคาข้างถูกต้องและเป็นความจริงทุกประการ

ลงชื่อ ..... ผู้เสนอราคา  
(.....)

# แบบหนังสือค้ำประกันสัญญา

เลขที่.....

วันที่.....

ข้าพเจ้า.....(ชื่อธนาคาร).....สำนักงานตั้งอยู่เลขที่.....ถนน.....

ตำบล/แขวง.....อำเภอ/เขต.....จังหวัด..... โดย.....ผู้มีอำนาจลงนาม

ผูกพันธนาคาร ขอทำหนังสือค้ำประกันฉบับนี้ให้ไว้ต่อ....(สำนักงานกองทุนสงเคราะห์การทำสวนยางจังหวัดตรัง).....ซึ่งต่อไปนี้เรียกว่า "ผู้ว่าจ้าง" ดังมีข้อความดังต่อไปนี้

1. ตามที่.....(ชื่อผู้รับจ้าง).....ซึ่งต่อไปนี้เรียกว่า "ผู้รับจ้าง" ได้ทำสัญญาจ้าง.....กับผู้ว่าจ้างตามสัญญา

เลขที่.....ลงวันที่.....ซึ่งผู้รับจ้างต้องวาง

หลักประกันการปฏิบัติตามสัญญาต่อผู้ว่าจ้าง เป็นจำนวนเงิน.....บาท

(.....)ซึ่งเท่ากับร้อยละ.....(.....)ของมูลค่าทั้งหมดของสัญญา

ข้าพเจ้าขอมผูกพันตนโดยไม่มีเงื่อนไข ที่จะค้ำประกันชนิดเพิกถอนไม่ได้เช่นเดียวกับลูกหนี้ชั้นต้น ในการชำระเงินให้ตามสิทธิเรียกร้องของผู้ว่าจ้าง จำนวนไม่เกิน.....บาท

(.....) ในกรณีที่ผู้รับจ้างก่อให้เกิดความเสียหายใด ๆ หรือต้อง

ชำระค่าปรับ หรือค่าใช้จ่ายใด ๆ หรือผู้รับจ้างมิได้ปฏิบัติตามภาระหน้าที่ใด ๆ ที่กำหนดในสัญญา

ดังกล่าวข้างต้น ทั้งนี้ โดยข้าพเจ้าจะไม่อ้างสิทธิใด ๆ เพื่อโต้แย้ง และผู้ว่าจ้างไม่จำเป็นต้องเรียกร้องให้ผู้รับจ้างชำระหนี้้นก่อน

2. หากผู้ว่าจ้างได้ขยายระยะเวลาให้แก่ผู้รับจ้าง หรือยินยอมให้ผู้รับจ้างปฏิบัติผิดแผกไปจากเงื่อนไขใด ๆ ในสัญญา ให้ถือว่าข้าพเจ้าได้ยินยอมในกรณีนั้น ๆ ด้วย

3. หนังสือค้ำประกันนี้มีผลใช้บังคับตั้งแต่วันทำสัญญาจ้างดังกล่าวข้างต้น จนถึงวันที่ภาระหน้าที่ทั้งหลายของผู้รับจ้างจะได้ปฏิบัติให้สำเร็จลุล่วงไป และข้าพเจ้าจะไม่เพิกถอนการค้ำ

ประกันไม่ว่ากรณีใด ๆ トラบเท่าที่ผู้รับจ้างยังต้องรับผิดชอบต่อผู้ว่าจ้างตามสัญญาจ้างอยู่

ข้าพเจ้าได้ลงนามและประทับตราไว้ต่อหน้าพยานเป็นสำคัญ

(ลงชื่อ).....ผู้ค้ำประกัน

(.....)

ตำแหน่ง .....

(ลงชื่อ).....พยาน

(.....)

(ลงชื่อ).....พยาน

(.....)



# สำนักงานกองทุนสงเคราะห์การทำสวนยาง

## ใบเสนอราคา

เรียน.....

1. ข้าพเจ้า.....อยู่เลขที่.....

ถนน.....ตำบล/แขวง.....อำเภอ/เขต.....

จังหวัด.....โทรศัพท์.....โดย.....

ผู้ลงนามข้างท้ายนี้ ได้พิจารณาเงื่อนไขต่างๆ ในเอกสารสอบราคาจ้างเลขที่.....และเอกสารเพิ่มเติมเลขที่.....(ถ้ามี) โดยตลอดและยอมรับข้อกำหนดและเงื่อนไขนั้นแล้ว รวมทั้งรับรองว่าข้าพเจ้าเป็นผู้มีคุณสมบัติครบถ้วนตามที่กำหนด และไม่เป็นผู้ทำงานของทางราชการ

2. ข้าพเจ้าขอเสนอที่จะทำงาน.....

ตามข้อกำหนดเงื่อนไขแบบรูปราชการละเอียดแห่งเอกสารสอบราคา ตามราคาค่างที่ระบุไว้ใบเสนอราคานี้เป็นเงินทั้งสิ้น.....บาท(.....)

ซึ่งได้รวมภาษีมูลค่าเพิ่มจำนวน.....บาท ตลอดจนภาษีอากรอื่นๆ และค่าใช้จ่ายที่ส่งไปเรียบร้อยแล้ว

3. คำเสนอราคานี้จะยื่นอยู่เป็นระยะเวลา.....วัน นับแต่วันเปิดซองสอบราคา และสำนักงานกองทุนสงเคราะห์การทำสวนยางอาจรับคำเสนอนี้ ณ เวลาใดก็ได้ ก่อนที่จะครบกำหนดระยะเวลาดังกล่าว หรือระยะเวลาที่ได้ยึดไปตามเหตุผลอันสมควร ที่สำนักงานกองทุนสงเคราะห์การทำสวนยางร้องขอ

4. กำหนดระยะเวลาส่งมอบ ข้าพเจ้ารับรองที่จะเริ่มทำงานตามสัญญาทันที หรือทันทีที่ได้รับแจ้งจากสำนักงานกองทุนสงเคราะห์การทำสวนยางว่าให้เริ่มทำงานตามสัญญา หรือวันที่กำหนดไว้เป็นเงื่อนไขในสัญญาจ้างและจะส่งมอบงานตามเอกสารสอบราคาโดยถูกต้องครบถ้วนภายใน.....วัน นับถัดจากวันเริ่มทำงานตามสัญญา

5. ในกรณีที่ข้าพเจ้าได้รับการพิจารณาให้ชนะการสอบราคา ข้าพเจ้ารับรองที่จะ

5.1 ทำสัญญาตามแบบสัญญาจ้างแนบท้ายเอกสารสอบราคากับสำนักงานกองทุนสงเคราะห์การทำสวนยางภายใน.....วัน นับถัดจากวันที่ได้รับหนังสือแจ้งให้ไปทำสัญญา

5.2 มอบหลักประกันในการปฏิบัติตามสัญญา ตามที่ระบุไว้ใน ข้อ 6. ของเอกสารสอบราคาให้แก่สำนักงานกองทุนสงเคราะห์การทำสวนยางก่อนหรือในขณะที่ได้ลงนามในสัญญาเป็นจำนวนร้อยละ.....ของราคาค่าตามสัญญาที่ได้ระบุไว้ใบเสนอราคานี้ เพื่อเป็นหลักประกันในการปฏิบัติตามสัญญาโดยถูกต้องและครบถ้วน หากข้าพเจ้าไม่ปฏิบัติตามที่ระบุไว้ข้างต้นนี้ ข้าพเจ้ายอมชดใช้ค่าเสียหายใดๆ ที่อาจมีแก่สำนักงานกองทุนสงเคราะห์การทำสวนยาง และสำนักงานกองทุนสงเคราะห์การทำสวนยางมีสิทธิจะให้ผู้เสนอการรายอื่นเป็นผู้สอบราคาได้ หรือสำนักงานกองทุนสงเคราะห์การทำสวนยางเรียกสอบราคาจ้างใหม่ก็ได้

6. ข้าพเจ้ายอมรับว่าสำนักงานกองทุนสงเคราะห์การทำสวนยางไม่มีความผูกพันที่จะรับคำเสนอนี้หรือใบเสนอราคาใด ๆ รวมทั้งไม่ต้องรับผิดชอบในค่าใช้จ่ายใด ๆ อันอาจเกิดขึ้นในการที่ข้าพเจ้า ได้เข้าเสนอราคา

7. ข้าพเจ้าได้ตรวจทานตัวเลข และตรวจสอบเอกสารต่าง ๆ ที่ได้ยื่นพร้อมใบเสนอราคานี้ โดยละเอียดตลอดแล้ว และเข้าใจดีว่าสำนักงานกองทุนสงเคราะห์การทำสวนยางไม่ต้องรับผิดชอบใด ๆ ในความผิดพลาดหรือตกหล่น

8. ใบเสนอราคานี้ได้ยื่นเสนอโดยบริษัทสัญชาติธรรม และปราศจากกลฉ้อฉล หรือการสมรู้ร่วมคิดกันโดยไม่ชอบด้วยกฎหมายกับบุคคลใดบุคคลหนึ่ง หรือหลายบุคคล หรือกับห้างหุ้นส่วนบริษัทใด ๆ ที่ได้ยื่นเสนอราคาในคราวเดียวกัน

เสนอมา ณ วันที่.....เดือน.....พ.ศ.....

ลงชื่อ.....

(.....)

ตำแหน่ง.....

ประทับตรา(ถ้ามี)

# สัญญาจ้าง.....

สัญญาเลขที่.....

สัญญาฉบับนี้ทำขึ้น ณ .....

ตั้งอยู่เลขที่ ..... ตำบล/แขวง..... อำเภอ/เขต .....

จังหวัด ..... เมื่อวันที่.....เดือน..... พ.ศ.....

ระหว่าง สำนักงานกองทุนสงเคราะห์การทำสวนยางจังหวัดตรัง โดย.....

ตำแหน่ง.....

..... ซึ่งต่อไปในสัญญานี้เรียกว่า “ผู้ว่าจ้าง” ฝ่ายหนึ่ง

กับ.....ซึ่งจดทะเบียนเป็นนิติบุคคล ณ

..... มีสำนักงานใหญ่อยู่เลขที่..... ถนน.....

ตำบล/แขวง.....อำเภอ/เขต..... จังหวัด.....

โดย.....ผู้มีอำนาจลงนามผูกพันนิติบุคคล

ปรากฏตามหนังสือรับรองของสำนักทะเบียนหุ้นส่วนบริษัท.....

ลงวันที่..... (และหนังสือมอบอำนาจลงวันที่.....) แนบท้ายสัญญานี้ ซึ่ง

ต่อไปในสัญญานี้เรียกว่า “ผู้รับจ้าง” อีกฝ่ายหนึ่ง

คู่สัญญาได้ตกลงกัน มีข้อความดังต่อไปนี้

## ข้อ 1. ข้อตกลงว่าจ้าง

ผู้ว่าจ้างตกลงจ้างและผู้รับจ้างตกลงรับจ้างทำงาน.....

.....จำนวน.....เป็น

ราคาทั้งสิ้น..... บาท (.....) ซึ่งได้

รวมภาษีมูลค่าเพิ่มจำนวน.....บาท ตลอดจนภาษีอากรอื่น ๆ และค่าใช้จ่ายที่ปวงด้วยแล้ว

ผู้รับจ้างรับรองว่าสิ่งของที่นำมาใช้ทำงานจ้างตามสัญญานี้ เป็นของแท้ ของใหม่ ไม่เคยใช้งาน

มาก่อน ไม่เป็นของเก่าเก็บ และมีคุณภาพและคุณสมบัติไม่ต่ำกว่าที่กำหนดไว้ในเอกสารแนบท้าย

สัญญา

ในกรณีที่เป็นการงานจ้างซึ่งจะต้องมีการตรวจทดลอง ผู้รับจ้างรับรองว่า เมื่อตรวจทดลอง

แล้วต้องมีคุณภาพและคุณสมบัติไม่ต่ำกว่าที่กำหนดไว้ด้วย

## ข้อ 2. เอกสารอันเป็นส่วนหนึ่งของสัญญา

เอกสารแนบท้ายสัญญาดังต่อไปนี้ให้ถือเป็นส่วนหนึ่งของสัญญานี้

2.1 ผนวก 1 .....จำนวน.....หน้า

2.2 ผนวก 2 .....จำนวน.....หน้า

2.3 ผนวก 3 .....จำนวน.....หน้า

2.4 ผนวก 4 .....ฯลฯ.....จำนวน.....หน้า

ความใดในเอกสารแนบท้ายสัญญาที่ขัดแย้งกับข้อความในสัญญานี้ ให้ใช้ข้อความในสัญญานี้บังคับ และในกรณีที่เอกสารแนบท้ายสัญญาขัดแย้งกันเอง ผู้รับจ้างจะต้องปฏิบัติตามคำวินิจฉัยของผู้ว่าจ้าง

## ข้อ 3. การส่งมอบ

ผู้รับจ้างจะส่งมอบงานจ้างที่รับจ้างตามสัญญาให้แก่ผู้ว่าจ้าง ณ .....

.....  
ภายในวันที่.....เดือน.....พ.ศ.....ให้ถูกต้องและครบถ้วนตามที่กำหนดไว้ใน

ข้อ 1. แห่งสัญญานี้ พร้อมทั้งหีบห่อหรือเครื่องรัดพันผูก โดยเรียบร้อย

การส่งมอบงานจ้างตามสัญญานี้ ไม่ว่าจะเป็นการส่งมอบเพียงครั้งเดียว หรือส่งมอบหลายครั้ง ผู้รับจ้างจะต้องแจ้งกำหนดเวลาส่งมอบแต่ละครั้งโดยทำเป็นหนังสือนำไปยื่นต่อผู้ว่าจ้าง ณ .....

.....ในเวลาทำการของสำนักงาน  
กองทุนสงเคราะห์การทำสวนยางก่อนวันกำหนดส่งมอบไม่น้อยกว่า 3 วันทำการ

## ข้อ 4. การใช้เรือไทย

ในการปฏิบัติตามสัญญานี้ หากผู้รับจ้างจะต้องสั่งหรือนำของเข้ามาจากต่างประเทศรวมทั้งเครื่องมือและอุปกรณ์ที่ต้องนำเข้ามาเพื่อปฏิบัติงานตามสัญญา ไม่ว่าผู้รับจ้างจะเป็นผู้นำของเข้ามาเองหรือนำเข้ามาโดยผ่านตัวแทนหรือบุคคลอื่นใด ถ้าสิ่งของนั้นต้องนำเข้ามาโดยทางเรือในเส้นทางเดินเรือที่มีเรือไทยเดินอยู่ และสามารถให้บริการรับขนได้ตามที่รัฐมนตรีว่าการกระทรวงคมนาคมประกาศกำหนด ผู้รับจ้างต้องจัดการให้สิ่งของดังกล่าวบรรทุกโดยเรือไทยหรือเรือที่มีสิทธิเช่นเดียวกับเรือไทยจากต่างประเทศมายังประเทศไทย เว้นแต่จะได้รับอนุญาตจากสำนักงานคณะกรรมการส่งเสริมการพาณิชย์นาวีก่อนบรรทุกของนั้นลงเรืออื่นที่มีใช้เรือไทย หรือเป็นของที่รัฐมนตรีว่าการกระทรวงคมนาคมประกาศยกเว้นให้บรรทุกโดยเรืออื่นได้ ทั้งนี้ไม่ว่าการ

สิ่งหรือสิ่งซื้อสิ่งของดังกล่าวจากต่างประเทศจะเป็นแบบ เอฟโอบี, ซีเอฟอาร์, ซีไอเอฟ หรือแบบอื่นใด

ในการส่งมอบงานตามสัญญาให้แก่ผู้ว่าจ้าง ถ้างานนั้นมีสิ่งของตามวรรคแรก ผู้รับจ้างจะต้องส่งมอบใบตราส่ง (Bill of Lading) หรือสำเนาใบตราส่งสำหรับของนั้น ซึ่งแสดงว่าได้บรรทุกมาโดยเรือไทย หรือเรือที่มีสิทธิเช่นเดียวกับเรือไทยให้แก่ผู้ว่าจ้างพร้อมกับการส่งมอบงานด้วย

ในกรณีที่สิ่งของดังกล่าวไม่ได้บรรทุกจากต่างประเทศมายังประเทศไทยโดยเรือไทย หรือเรือที่มีสิทธิเช่นเดียวกับเรือไทย ผู้รับจ้างต้องส่งมอบหลักฐานซึ่งแสดงว่าได้รับอนุญาตจากสำนักงานคณะกรรมการส่งเสริมการพาณิชย์นาวีให้บรรทุกของโดยเรืออื่นได้ หรือหลักฐานซึ่งแสดงว่าได้ชำระค่าธรรมเนียมพิเศษเนื่องจากการไม่บรรทุกของโดยเรือไทยตามกฎหมายว่าด้วยการส่งเสริมการพาณิชย์นาวีแล้วอย่างใดอย่างหนึ่งแก่ผู้ว่าจ้างด้วย

ในกรณีที่ผู้รับจ้างไม่ส่งมอบหลักฐานอย่างใดอย่างหนึ่งดังกล่าว ในสองวรรคข้างต้นให้แก่ผู้ว่าจ้าง แต่จะขอส่งมอบงานดังกล่าวให้ผู้ว่าจ้างก่อน โดยยังไม่รับชำระเงินค่าจ้าง ผู้ว่าจ้างมีสิทธิรับงานดังกล่าวไว้ก่อนและชำระเงินค่าจ้างเมื่อผู้รับจ้างได้ปฏิบัติตามถูกต้องครบถ้วนดังกล่าวแล้วได้

#### ข้อ 5. การตรวจรับ

เมื่อผู้ว่าจ้างได้ตรวจรับงานจ้างที่ส่งมอบ และเห็นว่าถูกต้องครบถ้วนตามสัญญาแล้ว ผู้ว่าจ้างจะออกหลักฐานการรับมอบไว้ให้ เพื่อผู้รับจ้างนำมาใช้เป็นหลักฐานประกอบการขอรับเงินค่าจ้างทำงานจ้างนั้น

ถ้าผลของการตรวจรับปรากฏว่า งานจ้างที่ผู้รับจ้างส่งมอบไม่ตรงตามสัญญาข้อ 1. ผู้ว่าจ้างทรงไว้ซึ่งสิทธิที่จะไม่รับงานจ้างนั้น ในกรณีเช่นนี้ผู้รับจ้างต้องรีบนำงานจ้างนั้นกลับคืนโดยเร็วที่สุดเท่าที่จะทำได้และนำงานจ้างมาส่งมอบให้ใหม่ หรือต้องทำการแก้ไขให้ถูกต้องตามสัญญาด้วยค่าใช้จ่ายของผู้รับจ้างเอง และระยะเวลาที่เสียไปเพราะเหตุดังกล่าวผู้รับจ้างจะนำมาอ้างเป็นเหตุขอขยายเวลาทำการตามสัญญาหรือของคหรือลดค่าปรับไม่ได้

ในกรณีที่ผู้รับจ้างส่งมอบงานจ้างถูกต้องแต่ไม่ครบจำนวน หรือส่งมอบครบจำนวนแต่ไม่ถูกต้องทั้งหมด ผู้ว่าจ้างจะตรวจรับเฉพาะส่วนที่ถูกต้อง โดยออกหลักฐานการตรวจรับเฉพาะส่วนนั้นก็ได้\* (ความในวรรคสามนี้ จะไม่กำหนดไว้ในกรณีที่ผู้ว่าจ้างต้องการงานจ้างทั้งหมดในคราวเดียวกัน หรือการจ้างทำงานจ้างที่ประกอบเป็นชุดหรือหน่วย ถ้าขาดส่วนประกอบอย่างหนึ่งอย่างใดไปแล้ว จะไม่สามารถใช้งานได้โดยสมบูรณ์)

### ข้อ 6. การรับประกันความชำรุดบกพร่อง

ผู้รับจ้างยอมรับประกันความชำรุดบกพร่องหรือข้อบกพร่องของงานจ้างตามสัญญานี้เป็นเวลา.....ปี นับแต่วันที่ผู้ว่าจ้างได้รับมอบ โดยภายในกำหนดเวลาดังกล่าวหากงานจ้างตามสัญญาี้เกิดชำรุดบกพร่องหรือข้อบกพร่องอันเนื่องมาจากการใช้งานตามปกติ ผู้รับจ้างจะต้องจัดการซ่อมแซมหรือแก้ไขให้อยู่ในสภาพที่ใช้งานได้ดังเดิมภายใน 7 วัน นับแต่วันที่ได้รับแจ้งจากผู้ว่าจ้าง โดยไม่คิดค่าใช้จ่ายใด ๆ ทั้งสิ้น

### ข้อ 7. หลักประกันการปฏิบัติตามสัญญา

ในขณะที่ทำสัญญาี้ ผู้รับจ้างได้นำหลักประกันเป็น.....  
.....  
เป็นจำนวนเงิน ..... บาท (.....)ซึ่งเท่ากับร้อยละ.....(.... %)ของราคาทั้งหมดตามสัญญาี้ มามอบให้แก่ผู้ว่าจ้างเพื่อเป็นหลักประกันการปฏิบัติตามสัญญาี้

หลักประกันที่ผู้รับจ้างนำมามอบไว้ตามวรรคหนึ่ง ผู้ว่าจ้างจะคืนให้เมื่อผู้รับจ้างพ้นจากข้อผูกพันตามสัญญาี้แล้ว

### ข้อ 8. การบอกเลิกสัญญา

เมื่อครบกำหนดส่งมอบงานจ้างตามสัญญาี้แล้ว ถ้าผู้รับจ้างไม่ส่งมอบงานจ้างที่ตกลงรับจ้างให้แก่ผู้ว่าจ้าง หรือส่งมอบไม่ถูกต้อง หรือไม่ครบจำนวน ผู้ว่าจ้างมีสิทธิบอกเลิกสัญญาทั้งหมดหรือบางส่วนได้

ในกรณีที่ผู้ว่าจ้างใช้สิทธิบอกเลิกสัญญา ผู้ว่าจ้างมีสิทธิเรียกหลักประกันหรือเรียกร้องจากธนาคารผู้ออกหนังสือค้ำประกันตามสัญญา ข้อ 7. เป็นจำนวนเงินทั้งหมดหรือแต่บางส่วนก็ได้แล้วแต่ผู้ว่าจ้างจะเห็นสมควร และถ้าผู้ว่าจ้างจัดจ้างทำงานจ้างจากบุคคลอื่นเต็มจำนวนหรือเฉพาะจำนวนที่ขาดส่ง แล้วแต่กรณี ภายในกำหนด.....เดือน นับแต่วันบอกเลิกสัญญา ผู้รับจ้างจะต้องชดใช้ราคาที่เพิ่มขึ้นจากราคาที่กำหนดไว้ในสัญญาี้ด้วย

### ข้อ 9. ค่าปรับ

ในกรณีที่ผู้ว่าจ้างมิได้ใช้สิทธิบอกเลิกสัญญาตามสัญญาข้อ 8. ผู้รับจ้างจะต้องชำระค่าปรับให้ผู้ว่าจ้างเป็นรายวันในอัตราร้อยละศูนย์จุดหนึ่ง (0.1%) ของราคางานจ้างที่ยังไม่ได้รับมอบ นับแต่วันถัดจากวันครบกำหนดตามสัญญาจนถึงวันที่ผู้รับจ้างได้นำงานจ้างมาส่งมอบให้แก่ผู้ว่าจ้างจนถูกต้องครบถ้วน

การคิดค่าปรับในกรณีงานจ้างที่ตกลงจ้างประกอบกันเป็นชุด แต่ผู้รับจ้างส่งมอบเพียงบางส่วน หรือขาดส่วนประกอบส่วนหนึ่งส่วนใดไป ทำให้ไม่สามารถใช้การได้โดยสมบูรณ์ ให้ถือว่ายังไม่ได้ส่งมอบงานจ้างนั้นเลย และให้คิดค่าปรับจากราคางานจ้างเต็มทั้งชุด

ในระหว่างที่ผู้ว่าจ้างยังมีได้ใช้สิทธิบอกเลิกสัญญา นั้น หากผู้ว่าจ้างเห็นว่าผู้รับจ้างไม่อาจปฏิบัติตามสัญญาต่อไปได้ ผู้ว่าจ้างจะใช้สิทธิบอกเลิกสัญญาและริบหลักประกันหรือเรียกจากรอการผู้ออกหนังสือค้ำประกันตามสัญญา ข้อ 7. กับเรียกร้องให้ชดใช้ราคาที่สูงขึ้นตามที่กำหนดไว้ในสัญญาข้อ 8. วรรคสองก็ได้ และถ้าผู้ว่าจ้างได้แจ้งข้อเรียกร้องให้ชำระค่าปรับไปยังผู้รับจ้างเมื่อครบกำหนดส่งมอบแล้ว ผู้ว่าจ้างมีสิทธิที่จะปรับผู้รับจ้างจนถึงวันบอกเลิกสัญญาได้อีกด้วย

#### ข้อ 10. การรับผิดชอบใช้ค่าเสียหาย

ถ้าผู้รับจ้างไม่ปฏิบัติตามสัญญาข้อหนึ่งข้อใดด้วยเหตุใด ๆ..... ก็ตามจนเป็นเหตุให้เกิดความเสียหายแก่ผู้ว่าจ้างแล้ว ผู้รับจ้างต้องชดใช้ค่าเสียหายให้แก่ผู้ว่าจ้างโดยสิ้นเชิง ภายในกำหนด 30 วัน นับแต่วันที่ได้รับแจ้งจากผู้ว่าจ้าง

#### ข้อ 11. การขอขยายเวลาส่งมอบ

ในกรณีที่มีเหตุสุดวิสัย หรือเหตุใด ๆ อันเนื่องมาจากความผิดหรือความบกพร่องของฝ่ายผู้ว่าจ้าง หรือจากเหตุการณ์อันใดอันหนึ่งซึ่งผู้รับจ้างไม่ต้องรับผิดชอบตามกฎหมาย เป็นเหตุให้ผู้รับจ้างไม่สามารถส่งมอบงานจ้างตามเงื่อนไขและกำหนดเวลาแห่งสัญญานี้ได้ ผู้รับจ้างมีสิทธิขอขยายเวลาทำการตามสัญญาหรือของดหรือลดค่าปรับได้ โดยจะต้องแจ้งเหตุหรือเหตุการณ์ดังกล่าวพร้อมหลักฐานเป็นหนังสือให้ผู้ว่าจ้างทราบภายใน 15 วัน นับแต่วันที่เหตุอันสิ้นสุดลง

ถ้าผู้รับจ้างไม่ปฏิบัติให้เป็นไปตามความในวรรคหนึ่ง ให้ถือว่าผู้รับจ้างได้สละสิทธิเรียกร้องในการที่จะขอขยายเวลาทำการตามสัญญาหรือของดหรือลดค่าปรับ โดยไม่มีเงื่อนไขใด ๆ ทั้งสิ้น เว้นแต่กรณีเหตุเกิดจากความผิดหรือความบกพร่องของฝ่ายผู้ว่าจ้างซึ่งมีหลักฐานชัดเจนหรือผู้ว่าจ้างทราบคืออยู่แล้วตั้งแต่ต้น

การขยายเวลาทำการตามสัญญา หรือของดหรือลดค่าปรับตามวรรคหนึ่ง อยู่ในดุลพินิจของผู้ว่าจ้างที่จะพิจารณา

สัญญาที่ทำขึ้นสองฉบับ มีข้อความถูกต้องตรงกัน คู่สัญญาได้อ่านและเข้าใจข้อความโดยละเอียดตลอดแล้ว จึงได้ลงลายมือชื่อพร้อมทั้งประทับตรา (ถ้ามี) ไว้เป็นสำคัญต่อหน้าพยานและคู่สัญญาต่างยึดถือไว้ฝ่ายละฉบับ

(ลงชื่อ) ผู้ว่าจ้าง  
(.....)

(ลงชื่อ) ผู้รับจ้าง  
(.....)

(ลงชื่อ) พยาน  
(.....)

(ลงชื่อ) พยาน  
(.....)