



การยางแห่งประเทศไทย
Rubber Authority of Thailand

ประกาศการยางแห่งประเทศไทยเขตภาคใต้ตอนล่าง

เรื่อง ประกวดราคาจ้างก่อสร้างโครงการจ้างปรับปรุงห้องเป็นห้องประชุม กยท.ข.ตล. ด้วยวิธีประกวดราคาอิเล็กทรอนิกส์ (e-bidding)

การยางแห่งประเทศไทยเขตภาคใต้ตอนล่าง มีความประสงค์จะประกวดราคาจ้างก่อสร้างโครงการจ้างปรับปรุงห้องเป็นห้องประชุม กยท.ข.ตล. ด้วยวิธีประกวดราคาอิเล็กทรอนิกส์ (e-bidding) ราคากลางของงานจ้างก่อสร้าง ในการประกวดราคาครั้งนี้ เป็นเงินทั้งสิ้น ๓,๕๖๗,๐๐๐.๐๐ บาท (สามล้านห้าแสนหกหมื่นเจ็ดพันบาทถ้วน) ตามรายการ ดังนี้

ปรับปรุงห้องเป็นห้องประชุม กยท.ข.ตล. จำนวน ๑ งาน

ผู้ยื่นข้อเสนอจะต้องมีคุณสมบัติ ดังต่อไปนี้

๑. มีความสามารถตามกฎหมาย
๒. ไม่เป็นบุคคลล้มละลาย
๓. ไม่อยู่ระหว่างเลิกกิจการ
๔. ไม่เป็นบุคคลซึ่งอยู่ระหว่างถูกระงับการยื่นข้อเสนอหรือทำสัญญากับหน่วยงานของรัฐไว้ชั่วคราว เนื่องจากเป็นผู้ที่ไม่ผ่านเกณฑ์การประเมินผลการปฏิบัติงานของผู้ประกอบการตามระเบียบที่รัฐมนตรีว่าการกระทรวงการคลังกำหนดตามที่ประกาศเผยแพร่ในระบบเครือข่ายสารสนเทศของกรมบัญชีกลาง
๕. ไม่เป็นบุคคลซึ่งถูกระงับชื่อไว้ในบัญชีรายชื่อผู้ทำงานและได้แจ้งเวียนชื่อให้เป็นผู้ทำงานของหน่วยงานของรัฐในระบบเครือข่ายสารสนเทศของกรมบัญชีกลาง ซึ่งรวมถึงนิติบุคคลที่ผู้ทำงานเป็นหุ้นส่วนผู้จัดการ กรรมการผู้จัดการ ผู้บริหาร ผู้มีอำนาจในการดำเนินงานในกิจการของนิติบุคคลนั้นด้วย
๖. มีคุณสมบัติและไม่มีลักษณะต้องห้ามตามที่คณะกรรมการนโยบายการจัดซื้อจัดจ้างและการบริหารพัสดุภาครัฐกำหนดในราชกิจจานุเบกษา
๗. เป็นนิติบุคคลผู้มีอาชีพรับจ้างงานที่ประกวดราคาอิเล็กทรอนิกส์ดังกล่าว
๘. ไม่เป็นผู้มีผลประโยชน์ร่วมกันกับผู้ยื่นข้อเสนอรายอื่นที่เข้ายื่นข้อเสนอให้แก่การยางแห่งประเทศไทยเขตภาคใต้ตอนล่าง ณ วันประกาศประกวดราคาอิเล็กทรอนิกส์ หรือไม่เป็นผู้กระทำการอันเป็นการขัดขวางการแข่งขันราคาอย่างเป็นธรรม ในการประกวดราคาอิเล็กทรอนิกส์ครั้งนี้
๙. ไม่เป็นผู้ได้รับเอกสิทธิ์หรือความคุ้มกัน ซึ่งอาจปฏิเสธไม่ยอมขึ้นศาลไทย เว้นแต่รัฐบาลของผู้ยื่นข้อเสนอได้มีคำสั่งสละเอกสิทธิ์และความคุ้มกันเช่นนั้น

๑๐. ผู้ยื่นข้อเสนอต้องมีผลงานก่อสร้างประเภทเดียวกันกับผลงานที่ประกวดราคาจ้างก่อสร้างในวงเงินไม่น้อยกว่า ๒,๐๕๘,๐๙๐.๐๐ บาท (สองล้านห้าหมื่นแปดพันเก้าสิบบาทถ้วน) และเป็นผลงานที่เป็นคู่สัญญาโดยตรงกับหน่วยงานของรัฐ หรือหน่วยงานเอกชนที่ การยางแห่งประเทศไทยเขตภาคใต้ตอนล่าง เชื่อถือ

๑๑. ผู้ยื่นข้อเสนอที่ยื่นข้อเสนอในรูปแบบของ "กิจการร่วมค้า" ต้องมีคุณสมบัติดังนี้

กรณีที่ข้อตกลงระหว่างผู้เข้าร่วมค้ากำหนดให้ผู้เข้าร่วมค้ารายใดรายหนึ่งเป็นผู้เข้าร่วมค้าหลัก ข้อตกลงระหว่างผู้เข้าร่วมค้าจะต้องมีการกำหนดสัดส่วนหน้าที่และความรับผิดชอบในปริมาณงาน สิ่งของ หรือมูลค่าตามสัญญาของผู้เข้าร่วมค้าหลักมากกว่าผู้เข้าร่วมค้ารายอื่นทุกราย

กรณีที่ข้อตกลงระหว่างผู้เข้าร่วมค้ากำหนดให้ผู้เข้าร่วมค้ารายใดรายหนึ่งเป็นผู้เข้าร่วมค้าหลัก กิจการร่วมค้านั้นต้องใช้ผลงานของผู้เข้าร่วมค้าหลักรายเดียวเป็นผลงานของกิจการร่วมค้าที่ยื่นข้อเสนอ

สำหรับข้อตกลงระหว่างผู้เข้าร่วมค้าที่ไม่ได้กำหนดให้ผู้เข้าร่วมค้ารายใดเป็นผู้เข้าร่วมค้าหลัก ผู้เข้าร่วมค้าทุกรายจะต้องมีคุณสมบัติครบถ้วนตามเงื่อนไขที่กำหนดไว้ในเอกสารเชิญชวน หรือหนังสือเชิญชวน

กรณีที่ข้อตกลงระหว่างผู้เข้าร่วมค้า กำหนดให้ผู้เข้าร่วมค้ารายใดรายหนึ่งเป็นผู้เข้าร่วมค้าหลัก ผู้เข้าร่วมค้าหลักจะต้องในส่วนของผู้เข้าร่วมค้าที่ไม่ใช่ผู้เข้าร่วมค้าหลักจะเป็นผู้ประกอบการที่ขึ้นทะเบียนในสาขางานก่อสร้างไว้กับกรมบัญชีกลางหรือไม่ก็ได้

สำหรับข้อตกลงระหว่างผู้เข้าร่วมค้า ที่ไม่ได้กำหนดให้ผู้เข้าร่วมค้ารายใดเป็นผู้เข้าร่วมค้าหลัก ผู้เข้าร่วมค้าทุกรายจะต้องมีคุณสมบัติครบถ้วนตามเงื่อนไขที่กำหนดไว้ในเอกสารเชิญชวน หรือหนังสือเชิญชวน

กรณีที่ข้อตกลงระหว่างผู้เข้าร่วมค้ากำหนดให้มีการมอบหมายผู้เข้าร่วมค้ารายใดรายหนึ่งเป็นผู้ยื่นข้อเสนอ ในนามกิจการร่วมค้า การยื่นข้อเสนอดังกล่าวไม่ต้องมีหนังสือมอบอำนาจ

สำหรับข้อตกลงระหว่างผู้เข้าร่วมค้าที่ไม่ได้กำหนดให้ผู้เข้าร่วมค้ารายใดเป็นผู้ยื่นข้อเสนอ ผู้เข้าร่วมค้าทุกรายจะต้องลงลายมือชื่อในหนังสือมอบอำนาจให้ผู้เข้าร่วมค้ารายใดรายหนึ่งเป็นผู้ยื่นข้อเสนอในนามกิจการร่วมค้า

๑๒. ผู้ยื่นข้อเสนอต้องลงทะเบียนที่มีข้อมูลถูกต้องครบถ้วนในระบบจัดซื้อจัดจ้างภาครัฐด้วย อิเล็กทรอนิกส์ (Electronic Government Procurement : e-GP) ของกรมบัญชีกลาง

๑๓. ผู้ยื่นข้อเสนอต้องมีมูลค่าสุทธิของกิจการเป็นไปตามหนังสือคณะกรรมการวินิจฉัยปัญหาการจัดซื้อจัดจ้างและบริหารพัสดุภาครัฐ ด่วนที่สุด ที่ กค(กวจ) ๐๔๐๕.๒/ว๑๒๔ ลงวันที่ ๑ มีนาคม ๒๕๖๖ ดังนี้

มูลค่าสุทธิของกิจการ

(๑) กรณีผู้ยื่นข้อเสนอเป็นนิติบุคคลที่จัดตั้งขึ้นตามกฎหมายไทยซึ่งได้จดทะเบียนเกินกว่า ๑ ปี ต้องมีมูลค่าสุทธิของกิจการ จากผลต่างระหว่างสินทรัพย์สุทธิหักด้วยหนี้สินสุทธิ ที่ปรากฏในงบแสดงฐานะการเงินที่มีการตรวจรับรองแล้ว ซึ่งจะต้องแสดงค่าเป็นบวก ๑ ปีสุดท้ายก่อนวันยื่นข้อเสนอ

(๒) กรณีผู้ยื่นข้อเสนอเป็นนิติบุคคลที่จัดตั้งขึ้นตามกฎหมายไทย ซึ่งยังไม่มีผลการรายงานงบแสดงฐานะการเงินกับกรมพัฒนาธุรกิจการค้า ให้พิจารณาการกำหนดมูลค่าของทุนจดทะเบียน โดยผู้ยื่นข้อเสนอจะต้องมีทุนจดทะเบียนที่เรียกชำระมูลค่าหุ้นแล้ว ณ วันที่ยื่นข้อเสนอ ไม่ต่ำกว่า ๑ ล้านบาท

(๓) สำหรับการจัดซื้อจัดจ้างครั้งหนึ่งที่มีวงเงินเกิน ๕๐๐,๐๐๐ บาทขึ้นไป กรณีผู้ยื่นข้อเสนอเป็นบุคคลธรรมดา โดยพิจารณาจากหนังสือรับรองบัญชีเงินฝาก ไม่เกิน ๙๐ วันก่อนวันยื่นข้อเสนอ โดยต้องมีเงิน

ฝากคงเหลือในบัญชีธนาคารเป็นมูลค่า ๑ ใน ๔ ของมูลค่างบประมาณของโครงการหรือรายการที่ยื่นข้อเสนอในแต่ละครั้ง และหากเป็นผู้ชนะการจัดซื้อจัดจ้างหรือเป็นผู้ได้รับการคัดเลือกจะต้องแสดงบัญชีเงินฝากที่มีมูลค่าดังกล่าวอีกครั้งหนึ่งในวันลงนามในสัญญา

(๔) กรณีที่ผู้ยื่นข้อเสนอไม่มีมูลค่าสุทธิของกิจการหรือทุนจดทะเบียน หรือมีแต่ไม่เพียงพอที่จะ เข้ายื่นข้อเสนอ ผู้ยื่นข้อเสนอสามารถขอกวเงินสินเชื่อ โดยต้องมีวงเงินสินเชื่อ ๑ ใน ๔ ของมูลค่างบประมาณของโครงการหรือรายการที่ยื่นข้อเสนอในครั้งนั้น (สินเชื่อที่ธนาคารภายในประเทศ หรือบริษัทเงินทุนหรือบริษัทเงินทุนหลักทรัพย์ที่ได้รับอนุญาตให้ประกอบกิจการเงินทุนเพื่อการพาณิชย์ และประกอบธุรกิจค้าประกันตามประกาศของธนาคารแห่งประเทศไทย ตามรายชื่อบริษัทเงินทุนที่ธนาคารแห่งประเทศไทยแจ้งเวียนให้ทราบ โดยพิจารณาจากยอดเงินรวมของวงเงินสินเชื่อที่สำนักงานใหญ่รับรอง หรือที่สำนักงานสาขารับรอง (กรณีได้รับมอบอำนาจจากสำนักงานใหญ่) ซึ่งออกให้แก่ผู้ยื่นข้อเสนอ นับถึงวันยื่นข้อเสนอไม่เกิน ๙๐ วัน)

(๕) กรณีตาม (๑) - (๔) ยกเว้นสำหรับกรณีดังต่อไปนี้

(๕.๑) กรณีที่ผู้ยื่นข้อเสนอเป็นหน่วยงานของรัฐ

(๕.๒) นิติบุคคลที่จัดตั้งขึ้นตามกฎหมายไทยที่อยู่ระหว่างการฟื้นฟูกิจการตามพระราชบัญญัติล้มละลาย (ฉบับที่ ๑๐) พ.ศ. ๒๕๖๑

(๕.๓) งานจ้างก่อสร้าง ที่กรมบัญชีกลางได้ขึ้นทะเบียนผู้ประกอบการงานก่อสร้างแล้ว และงานจ้างก่อสร้างที่หน่วยงานของรัฐได้มีการจัดทำบัญชีผู้ประกอบการงานก่อสร้างที่มีคุณสมบัติเบื้องต้นไว้แล้ว ก่อนวันที่พระราชบัญญัติการจัดซื้อจัดจ้างและการบริหารพัสดุภาครัฐมีผลใช้บังคับ

ผู้ยื่นข้อเสนอต้องยื่นข้อเสนอและเสนอราคาทางระบบจัดซื้อจัดจ้างภาครัฐด้วยอิเล็กทรอนิกส์ในวันที่ ๒๖ เมษายน ๒๕๖๖ ระหว่างเวลา ๐๙.๐๐ น. ถึง ๑๒.๐๐ น.

ผู้สนใจสามารถขอรับเอกสารประกวดราคาอิเล็กทรอนิกส์ โดยดาวน์โหลดเอกสารทางระบบจัดซื้อจัดจ้างภาครัฐด้วยอิเล็กทรอนิกส์ หัวข้อ ค้นหาประกาศจัดซื้อจัดจ้างได้ตั้งแต่วันที่ประกาศจนถึงวันเสนอราคา

ผู้ยื่นข้อเสนอสามารถจัดเตรียมเอกสารข้อเสนอได้ตั้งแต่วันที่ประกาศจนถึงวันเสนอราคา

ผู้สนใจสามารถดูรายละเอียดได้ที่เว็บไซต์ www.raot.co.th หรือ www.gprocurement.go.th หรือสอบถามทางโทรศัพท์หมายเลข ๐๗๔๒๑๐๗๐๒ ในวันและเวลาราชการ

ประกาศ ณ วันที่ ๑๘ เมษายน พ.ศ. ๒๕๖๖



(นายสุรัชย์ บุณวรรโณ)

ผู้อำนวยการการยางแห่งประเทศไทยเขตภาคใต้ตอนล่าง

เอกสารประกวดราคาจ้างก่อสร้างด้วยการประกวดราคาอิเล็กทรอนิกส์ (e-bidding)

เลขที่ ๐๐๑/๒๕๖๖

ประกวดราคาจ้างก่อสร้างโครงการจ้างปรับปรุงห้องเป็นห้องประชุม กยท.ข.ตล. ด้วยวิธีประกวดราคาอิเล็กทรอนิกส์ (e-bidding)

ตามประกาศ การยางแห่งประเทศไทยเขตภาคใต้ตอนล่าง

ลงวันที่ ๑๘ เมษายน ๒๕๖๖

การยางแห่งประเทศไทยเขตภาคใต้ตอนล่าง ซึ่งต่อไปนี้จะเรียกว่า "การยางแห่งประเทศไทยเขตภาคใต้ตอนล่าง" มีความประสงค์จะประกวดราคาจ้างก่อสร้างโครงการจ้างปรับปรุงห้องเป็นห้องประชุม กยท.ข.ตล. ด้วยวิธีประกวดราคาอิเล็กทรอนิกส์ (e-bidding) ณ ที่ทำการการยางแห่งประเทศไทยเขตภาคใต้ตอนล่าง เลขที่ ๑๗ ถนนกาญจนวนิช ตำบลบ้านพรุ อำเภอหาดใหญ่ จังหวัดสงขลา ด้วยวิธีประกวดราคาอิเล็กทรอนิกส์ (e-bidding) โดยมีข้อแนะนำและข้อกำหนดดังต่อไปนี้

๑. เอกสารแนบท้ายเอกสารประกวดราคาอิเล็กทรอนิกส์

๑.๑ ร่างรายละเอียดขอบเขตของงานทั้งโครงการ (Terms of Reference : TOR)

๑.๒ แบบใบเสนอราคาที่กำหนดไว้ในระบบจัดซื้อจัดจ้างภาครัฐด้วยอิเล็กทรอนิกส์

๑.๓ แบบสัญญาจ้างก่อสร้าง

๑.๔ แบบหนังสือค้ำประกัน

(๑) หลักประกันสัญญา

๑.๕ สูตรการปรับราคา

๑.๖ บทนิยาม

(๑) ผู้ที่มีผลประโยชน์ร่วมกัน

(๒) การขัดขวางการแข่งขันอย่างเป็นธรรม

๑.๗ แบบบัญชีเอกสารที่กำหนดไว้ในระบบจัดซื้อจัดจ้างภาครัฐด้วยอิเล็กทรอนิกส์

(๑) บัญชีเอกสารส่วนที่ ๑

(๒) บัญชีเอกสารส่วนที่ ๒

๑.๘ แผนการใช้พัสดุที่ผลิตภายในประเทศและแผนการใช้เหล็กที่ผลิตภายในประเทศ

๑.๙ แผนการทำงาน

๒. คุณสมบัติของผู้ยื่นข้อเสนอ

๒.๑ มีความสามารถตามกฎหมาย

๒.๒ ไม่เป็นบุคคลล้มละลาย

๒.๓ ไม่อยู่ระหว่างเลิกกิจการ

๒.๔ ไม่เป็นบุคคลซึ่งอยู่ระหว่างถูกระงับการยื่นข้อเสนอหรือทำสัญญากับหน่วยงานของรัฐ

ไว้ชั่วคราว เนื่องจากเป็นผู้ที่ไม่ผ่านเกณฑ์การประเมินผลการปฏิบัติงานของผู้ประกอบการตามระเบียบที่รัฐมนตรีว่าการกระทรวงการคลังกำหนดตามที่ประกาศเผยแพร่ในระบบเครือข่ายสารสนเทศของกรมบัญชีกลาง

๒.๕ ไม่เป็นบุคคลซึ่งถูกระบุชื่อไว้ในบัญชีรายชื่อผู้ทำงานและได้แจ้งเวียนชื่อให้เป็นผู้ทำงานของหน่วยงานของรัฐในระบบเครือข่ายสารสนเทศของกรมบัญชีกลาง ซึ่งรวมถึงนิติบุคคลที่ผู้ทำงานเป็นหุ้นส่วน ผู้จัดการ กรรมการผู้จัดการ ผู้บริหาร ผู้มีอำนาจในการดำเนินงานในกิจการของนิติบุคคลนั้นด้วย

๒.๖ มีคุณสมบัติและไม่มีลักษณะต้องห้ามตามที่คณะกรรมการนโยบายการจัดซื้อจัดจ้างและการบริหารพัสดุภาครัฐกำหนดในราชกิจจานุเบกษา

๒.๗ เป็นนิติบุคคลผู้มีอาชีพรับจ้างงานที่ประกวดราคาอิเล็กทรอนิกส์ดังกล่าว

๒.๘ ไม่เป็นผู้มีผลประโยชน์ร่วมกันกับผู้ยื่นข้อเสนอรายอื่นที่เข้ายื่นข้อเสนอให้แก่ การยางแห่งประเทศไทยเขตภาคใต้ตอนล่าง ณ วันประกาศประกวดราคาอิเล็กทรอนิกส์ หรือไม่เป็นผู้กระทำการอันเป็นการขัดขวาง การแข่งขันอย่างเป็นธรรมในการประกวดราคาอิเล็กทรอนิกส์ครั้งนี้

๒.๙ ไม่เป็นผู้ได้รับเอกสิทธิ์หรือความคุ้มกัน ซึ่งอาจปฏิเสธไม่ยอมขึ้นศาลไทย เว้นแต่รัฐบาล ของผู้ยื่นข้อเสนอได้มีคำสั่งให้สละเอกสิทธิ์และความคุ้มกันเช่นนั้น

๒.๑๐ ผู้ยื่นข้อเสนอต้องมีผลงานก่อสร้างประเภทเดียวกันกับผลงานที่ประกวดราคาจ้างก่อสร้างในวงเงินไม่น้อยกว่า ๒,๐๕๘,๐๙๐.๐๐ บาท (สองล้านห้าหมื่นแปดพันเก้าสิบบาทถ้วน) และเป็นผลงานที่เป็นคู่สัญญาโดยตรงกับหน่วยงานของรัฐ หรือหน่วยงานเอกชนที่ การยางแห่งประเทศไทยเขตภาคใต้ตอนล่าง เชื้อถือ

๒.๑๑ กิจการร่วมค้าที่ยื่นข้อเสนอในรูปแบบของ "กิจการร่วมค้า" ต้องมีคุณสมบัติดังนี้

กรณีที่ข้อตกลงระหว่างผู้เข้าร่วมค้ากำหนดให้ผู้เข้าร่วมค้ารายใดรายหนึ่งเป็นผู้เข้าร่วมค้าหลัก ข้อตกลงระหว่างผู้เข้าร่วมค้าจะต้องมีการกำหนดสัดส่วนหน้าที่และความรับผิดชอบในปริมาณงาน สิ่งของหรือมูลค่าตามสัญญาของผู้เข้าร่วมค้าหลักมากกว่าผู้เข้าร่วมค้ารายอื่นทุกราย

กรณีที่ข้อตกลงระหว่างผู้เข้าร่วมค้ากำหนดให้ผู้เข้าร่วมค้ารายใดรายหนึ่งเป็นผู้เข้าร่วมค้าหลัก กิจการร่วมค่านั้นต้องใช้ผลงานของผู้เข้าร่วมค้าหลักรายเดียวเป็นผลงานของกิจการร่วมค้าที่ยื่นข้อเสนอ

สำหรับข้อตกลงระหว่างผู้เข้าร่วมค้าที่ไม่ได้กำหนดให้ผู้เข้าร่วมค้ารายใดเป็นผู้เข้าร่วมค้าหลัก ผู้เข้าร่วมค้าทุกรายจะต้องมีคุณสมบัติครบถ้วนตามเงื่อนไขที่กำหนดไว้ในเอกสารเชิญชวน หรือหนังสือเชิญชวน

กรณีที่ข้อตกลงระหว่างผู้เข้าร่วมค้า กำหนดให้ผู้เข้าร่วมค้ารายใดรายหนึ่งเป็นผู้เข้าร่วมค้าหลัก ผู้เข้าร่วมค้าหลักจะต้องเป็นส่วนของผู้เข้าร่วมค้าที่ไม่ใช่ผู้เข้าร่วมค้าหลักจะเป็นผู้ประกอบการที่ขึ้นทะเบียนในสาขางานก่อสร้างไว้กับกรมบัญชีกลางหรือไม่ก็ได้

สำหรับข้อตกลงระหว่างผู้เข้าร่วมค้า ที่ไม่ได้กำหนดให้ผู้เข้าร่วมค้ารายใดเป็นผู้เข้าร่วมค้าหลัก ผู้เข้าร่วมค้าทุกรายจะต้องมีคุณสมบัติครบถ้วนตามเงื่อนไขที่กำหนดไว้ในเอกสารเชิญชวน หรือหนังสือเชิญชวน

กรณีที่ข้อตกลงระหว่างผู้เข้าร่วมค้ากำหนดให้มีการมอบหมายผู้เข้าร่วมค้ารายใดรายหนึ่งเป็นผู้ยื่นข้อเสนอ ในนามกิจการร่วมค้า การยื่นข้อเสนอดังกล่าวไม่ต้องมีหนังสือมอบอำนาจ

สำหรับข้อตกลงระหว่างผู้เข้าร่วมค้าที่ไม่ได้กำหนดให้ผู้เข้าร่วมค้ารายใดเป็นผู้ยื่นข้อเสนอ ผู้เข้าร่วมค้าทุกรายจะต้องลงลายมือชื่อในหนังสือมอบอำนาจให้ผู้เข้าร่วมค้ารายใดรายหนึ่งเป็นผู้ยื่นข้อเสนอ ในนามกิจการร่วมค้า

๒.๑๒ ผู้ยื่นข้อเสนอต้องลงทะเบียนที่มีข้อมูลถูกต้องครบถ้วนในระบบจัดซื้อจัดจ้างภาครัฐด้วย อิเล็กทรอนิกส์ (Electronic Government Procurement : e-GP) ของกรมบัญชีกลาง

๒.๑๓ ผู้ยื่นข้อเสนอต้องมีมูลค่าสุทธิของกิจการเป็นไปตามหนังสือคณะกรรมการวินิจฉัยปัญหาการจัดซื้อจัดจ้างและบริหารพัสดุภาครัฐ ด่วนที่สุด ที่ กค(กวจ) ๐๔๐๕.๒/ว๑๒๔ ลงวันที่ ๑ มีนาคม ๒๕๖๖ ดังนี้

มูลค่าสุทธิของกิจการ

(๑) กรณีผู้ยื่นข้อเสนอเป็นนิติบุคคลที่จัดตั้งขึ้นตามกฎหมายไทยซึ่งได้จดทะเบียนเกินกว่า ๑ ปี ต้องมีมูลค่าสุทธิของกิจการ จากผลต่างระหว่างสินทรัพย์สุทธิหักด้วยหนี้สินสุทธิ ที่ปรากฏในงบแสดงฐานะการเงินที่มีการตรวจรับรองแล้ว ซึ่งจะต้องแสดงค่าเป็นบวก ๑ ปีสุดท้ายก่อนวันยื่นข้อเสนอ

(๒) กรณีผู้ยื่นข้อเสนอเป็นนิติบุคคลที่จัดตั้งขึ้นตามกฎหมายไทย ซึ่งยังไม่มีงบแสดงฐานะการเงินกับกรมพัฒนาธุรกิจการค้า ให้พิจารณาการกำหนดมูลค่าของทุนจดทะเบียน โดยผู้ยื่นข้อเสนอจะต้องมีทุนจดทะเบียนที่เรียกชำระมูลค่าหุ้นแล้ว ณ วันที่ยื่นข้อเสนอ ไม่ต่ำกว่า ๑ ล้านบาท

(๓) สำหรับการจัดซื้อจัดจ้างครั้งหนึ่งที่มีวงเงินเกิน ๕๐๐,๐๐๐ บาทขึ้นไป กรณีผู้ยื่นข้อเสนอเป็นบุคคลธรรมดา โดยพิจารณาจากหนังสือรับรองบัญชีเงินฝาก ไม่เกิน ๙๐ วันก่อนวันยื่นข้อเสนอ โดยต้องมีเงินฝากคงเหลือในบัญชีธนาคารเป็นมูลค่า ๑ ใน ๔ ของมูลค่างบประมาณของโครงการหรือรายการที่ยื่นข้อเสนอในแต่ละครั้ง และหากเป็นผู้ชนะการจัดซื้อจัดจ้างหรือเป็นผู้ได้รับการคัดเลือกจะต้องแสดงบัญชีเงินฝากที่มีมูลค่าดังกล่าวอีกครั้งหนึ่งในวันลงนามในสัญญา

(๔) กรณีที่ผู้ยื่นข้อเสนอไม่มีมูลค่าสุทธิของกิจการหรือทุนจดทะเบียน หรือมีแต่ไม่เพียงพอที่จะ เข้ายื่นข้อเสนอ ผู้ยื่นข้อเสนอสามารถขอวงเงินสินเชื่อ โดยต้องมีวงเงินสินเชื่อ ๑ ใน ๔ ของมูลค่างบประมาณของโครงการหรือรายการที่ยื่นข้อเสนอในครั้งนั้น (สินเชื่อที่ธนาคารภายในประเทศ หรือบริษัทเงินทุนหรือบริษัทเงินทุนหลักทรัพย์ที่ได้รับอนุญาตให้ประกอบกิจการเงินทุนเพื่อการพาณิชย์ และประกอบธุรกิจค้าประกันตามประกาศของธนาคารแห่งประเทศไทย ตามรายชื่อบริษัทเงินทุนที่ธนาคารแห่งประเทศไทยแจ้งเวียนให้ทราบ โดยพิจารณาจากยอดเงินรวมของวงเงินสินเชื่อที่สำนักงานใหญ่รับรอง หรือที่สำนักงานสาขารับรอง (กรณีได้รับมอบอำนาจจากสำนักงานใหญ่) ซึ่งออกให้แก่ผู้ยื่นข้อเสนอ นับถึงวันยื่นข้อเสนอไม่เกิน ๙๐ วัน)

(๕) กรณีตาม (๑) - (๔) ยกเว้นสำหรับกรณีดังต่อไปนี้

(๕.๑) กรณีที่ผู้ยื่นข้อเสนอเป็นหน่วยงานของรัฐ

(๕.๒) นิติบุคคลที่จัดตั้งขึ้นตามกฎหมายไทยที่อยู่ระหว่างการฟื้นฟูกิจการตามพระราชบัญญัติล้มละลาย (ฉบับที่ ๑๐) พ.ศ. ๒๕๖๑

(๕.๓) งานจ้างก่อสร้าง ที่กรมบัญชีกลางได้ขึ้นทะเบียนผู้ประกอบการงานก่อสร้างแล้ว และงานจ้างก่อสร้างที่หน่วยงานของรัฐได้มีการจัดทำบัญชีผู้ประกอบการงานก่อสร้างที่มีคุณสมบัติเบื้องต้นไว้แล้ว ก่อนวันที่พระราชบัญญัติการจัดซื้อจัดจ้างและการบริหารพัสดุภาครัฐมีผลใช้บังคับ

๓. หลักฐานการยื่นข้อเสนอ

ผู้ยื่นข้อเสนอจะต้องเสนอเอกสารหลักฐานยื่นมาพร้อมกับการเสนอราคาทางระบบจัดซื้อ จัดจ้างภาครัฐด้วยอิเล็กทรอนิกส์ โดยแยกเป็น ๒ ส่วน คือ

๓.๑ ส่วนที่ ๑ อย่างน้อยต้องมีเอกสารดังต่อไปนี้

(๑) ในกรณีผู้ยื่นข้อเสนอเป็นนิติบุคคล

(ก) ห้างหุ้นส่วนสามัญหรือห้างหุ้นส่วนจำกัด ให้ยื่นสำเนาหนังสือรับรองการจดทะเบียนนิติบุคคล ที่ออกให้ไม่เกิน ๖๐ วันก่อนวันยื่นข้อเสนอ บัญชีรายชื่อหุ้นส่วนผู้จัดการ ผู้มีอำนาจควบคุม (ถ้ามี)

(ข) บริษัทจำกัดหรือบริษัทมหาชนจำกัด ให้ยื่นสำเนาหนังสือรับรองการจดทะเบียนนิติบุคคล ที่ออกให้ไม่เกิน ๖๐ วันก่อนวันยื่นข้อเสนอ หนังสือบริคณห์สนธิ บัญชีรายชื่อกรรมการผู้จัดการ ผู้มีอำนาจควบคุม (ถ้ามี) และบัญชีผู้ถือหุ้นรายใหญ่ (ถ้ามี)

(๒) ในกรณีผู้ยื่นข้อเสนอเป็นบุคคลธรรมดาหรือคณะบุคคลที่มีโชคนิติบุคคล ให้ยื่นสำเนาบัตรประจำตัวประชาชนของผู้ยื่น ข้อเสนอข้อตกลงที่แสดงถึงการเข้าเป็นหุ้นส่วน (ถ้ามี) สำเนาบัตรประจำตัวประชาชนของผู้เป็นหุ้นส่วน หรือสำเนาหนังสือเดินทางของผู้เป็นหุ้นส่วนที่ได้ถือสัญชาติไทย

(๓) ในกรณีผู้ยื่นข้อเสนอเป็นผู้ยื่นข้อเสนอร่วมกันในฐานะเป็นผู้ร่วมค้า ให้ยื่นสำเนาสัญญาของการเข้าร่วมค้า และเอกสารตามที่ระบุไว้ใน (๑) หรือ (๒) ของผู้ร่วมค้า แล้วแต่กรณี

(๔) ผู้ยื่นข้อเสนอต้องแสดงหลักฐานเกี่ยวกับมูลค่าสุทธิของกิจการ ดังนี้

(๔.๑) ในกรณีผู้ยื่นข้อเสนอเป็นนิติบุคคล ให้ยื่นงบแสดงฐานะการเงินที่มีการรับรองแล้ว ๑ ปีสุดท้ายก่อนวันยื่นข้อเสนอ โดยให้ยื่นขณะเข้าเสนอราคา

(๔.๒) ในกรณีผู้ยื่นข้อเสนอเป็นบุคคลธรรมดา ให้ยื่นหนังสือรับรองบัญชีเงินฝากไม่เกิน ๙๐ วัน ก่อนวันยื่นข้อเสนอ โดยให้ยื่นขณะเข้าเสนอราคา และจะต้องแสดงหนังสือรับรองบัญชีเงินฝากมูลค่าดังกล่าวอีกครั้งหนึ่งในวันลงนามในสัญญา

(๔.๓) กรณีที่ผู้ยื่นข้อเสนอไม่มีมูลค่าสุทธิของกิจการและทุนจดทะเบียน หรือมีแต่ไม่เพียงพอที่จะเข้ายื่นข้อเสนอ ให้ยื่นสำเนาหนังสือรับรองวงเงินสินเชื่อ (สินเชื่อที่ธนาคารภายในประเทศหรือบริษัทเงินทุนหรือบริษัทเงินทุนหลักทรัพย์ที่ได้รับอนุญาตให้ประกอบกิจการเงินทุนเพื่อการพาณิชย์และประกอบธุรกิจค้าประกัน ตามประกาศของธนาคารแห่งประเทศไทย ตามรายชื่อบริษัทเงินทุนที่ธนาคารแห่งประเทศไทยแจ้งเวียนให้ทราบ โดยพิจารณาจากยอดเงินรวมของวงเงินสินเชื่อที่สำนักงานใหญ่รับรองหรือที่สำนักงานสาขารับรอง (กรณีได้รับมอบอำนาจจากสำนักงานใหญ่) ซึ่งออกให้แก่ผู้ยื่นข้อเสนอ นับถึงวันยื่นข้อเสนอไม่เกิน ๙๐ วัน)

(๕) บัญชีเอกสารส่วนที่ ๑ ทั้งหมดที่ได้ยื่นพร้อมกับการเสนอราคาทางระบบจัดซื้อจัดจ้างภาครัฐด้วยอิเล็กทรอนิกส์ ตามแบบในข้อ ๑.๗ (๑) โดยไม่ต้องแนบในรูปแบบ PDF File (Portable Document Format)

ทั้งนี้ เมื่อผู้ยื่นข้อเสนอดำเนินการแนบไฟล์เอกสารตามบัญชีเอกสารส่วนที่ ๑ ครบถ้วน ถูกต้องแล้ว ระบบจัดซื้อจัดจ้างภาครัฐด้วยอิเล็กทรอนิกส์จะสร้างบัญชีเอกสารส่วนที่ ๑ ตามแบบในข้อ ๑.๗ (๑) ให้โดยผู้ยื่นข้อเสนอไม่ต้องแนบบัญชีเอกสารส่วนที่ ๑ ดังกล่าวในรูปแบบ PDF File (Portable Document Format)

๓.๒ ส่วนที่ ๒ อย่างน้อยต้องมีเอกสารดังต่อไปนี้

(๑) ในกรณีที่ผู้ยื่นข้อเสนอมอบอำนาจให้บุคคลอื่นกระทำการแทนให้แนบหนังสือมอบอำนาจซึ่งติดอากรแสตมป์ตามกฎหมาย โดยมีหลักฐานแสดงตัวตนของผู้มอบอำนาจและผู้รับมอบอำนาจ ทั้งนี้ หากผู้รับมอบอำนาจเป็นบุคคลธรรมดาต้องเป็นผู้ที่บรรลุนิติภาวะตามกฎหมายแล้วเท่านั้น

(๒) สำเนาหนังสือรับรองผลงานก่อสร้าง

(๓) สำเนาใบขึ้นทะเบียนผู้ประกอบการวิสาหกิจขนาดกลางและขนาดย่อม (SMEs) (ถ้ามี)

(๔) บัญชีเอกสารส่วนที่ ๒ ทั้งหมดที่ได้ยื่นพร้อมกับการเสนอราคาทางระบบจัดซื้อจัดจ้างภาครัฐด้วยอิเล็กทรอนิกส์ตามแบบในข้อ ๑.๗ (๒) โดยไม่ต้องแนบในรูปแบบ PDF File (Portable Document Format)

ทั้งนี้ เมื่อผู้ยื่นข้อเสนอดำเนินการแนบไฟล์เอกสารตามบัญชีเอกสารส่วนที่ ๒ ครบถ้วนถูกต้องแล้ว ระบบจัดซื้อจัดจ้างภาครัฐด้วยอิเล็กทรอนิกส์จะสร้างบัญชีเอกสารส่วนที่ ๒ ตามแบบในข้อ ๑.๗ (๒) ให้โดยผู้ยื่นข้อเสนอไม่ต้องแนบบัญชีเอกสารส่วนที่ ๒ ดังกล่าวในรูปแบบ PDF File (Portable Document Format)

๔. การเสนอราคา

๔.๑ ผู้ยื่นข้อเสนอต้องยื่นข้อเสนอ และเสนอราคาทางระบบจัดซื้อจัดจ้างภาครัฐด้วยอิเล็กทรอนิกส์ตามที่กำหนดไว้ในเอกสารประกวดราคาอิเล็กทรอนิกส์นี้ โดยไม่มีเงื่อนไขใดๆ ทั้งสิ้น และจะต้องกรอกข้อความให้ถูกต้องครบถ้วน พร้อมทั้งหลักฐานแสดงตัวตนและทำการยืนยันตัวตนของผู้ยื่นข้อเสนอ โดยไม่ต้องแนบบใบเสนอราคาในรูปแบบ PDF File (Portable Document Format)

๔.๒ ให้ผู้ยื่นข้อเสนอกรอกรายละเอียดการเสนอราคาในใบเสนอราคาตามแบบเอกสารประกวดราคาจ้างก่อสร้างด้วยวิธีประกวดราคาอิเล็กทรอนิกส์ (e-bidding) ข้อ ๑.๒ ให้ครบถ้วน โดยไม่ต้องยื่นใบแจ้งปริมาณงานและราคาและใบบัญชีรายการก่อสร้าง ในรูปแบบ PDF File (Portable Document Format)

ในการเสนอราคาให้เสนอราคาเป็นเงินบาทและเสนอราคาได้เพียงครั้งเดียวและราคาเดียว โดยเสนอราคารวม หรือราคาต่อหน่วย หรือราคาต่อรายการ ตามเงื่อนไขที่ระบุไว้ท้ายใบเสนอราคาให้ถูกต้อง ทั้งนี้ ราคารวมที่เสนอจะต้องตรงกันทั้งตัวเลขและตัวหนังสือ ถ้าตัวเลขและตัวหนังสือไม่ตรงกัน ให้ถือตัวหนังสือเป็นสำคัญ โดยคิดราคารวมทั้งสิ้นซึ่งรวมค่าภาษีมูลค่าเพิ่ม ภาษีอากรอื่น และค่าใช้จ่ายที่ปวงไว้แล้ว

ราคาที่เสนอจะต้องเสนอกำหนดยื่นราคาไม่น้อยกว่า ๖๐ วัน ตั้งแต่วันเสนอราคาโดยภายในกำหนดยื่นราคา ผู้ยื่นข้อเสนอต้องรับผิดชอบราคาที่ตนได้เสนอไว้และจะถอนการเสนอราคามิได้

๔.๓ ผู้ยื่นข้อเสนอจะต้องเสนอกำหนดเวลาดำเนินการก่อสร้างแล้วเสร็จไม่เกิน ๑๒๐ วัน นับถัดจากวันลงนามในสัญญาจ้าง หรือวันที่ได้รับหนังสือแจ้งจาก การยางแห่งประเทศไทยเขตภาคใต้ตอนล่าง ให้เริ่มทำงาน

๔.๔ ก่อนเสนอราคา ผู้ยื่นข้อเสนอควรตรวจสอบร่างสัญญา ร่างรายละเอียดขอบเขตของงาน ทั้งโครงการ (Terms of Reference : TOR) ให้ถี่ถ้วนและเข้าใจเอกสารประกวดราคาจ้างอิเล็กทรอนิกส์ทั้งหมดเสียก่อนที่จะตกลงยื่นข้อเสนอตามเงื่อนไขในเอกสารประกวดราคาจ้างอิเล็กทรอนิกส์

๔.๕ ผู้ยื่นข้อเสนอจะต้องยื่นข้อเสนอและเสนอราคาทางระบบจัดซื้อจัดจ้างภาครัฐ ด้วยอิเล็กทรอนิกส์ในวันที่ ๒๖ เมษายน ๒๕๖๖ ระหว่างเวลา ๐๙.๐๐ น. ถึง ๑๒.๐๐ น. และเวลาในการเสนอราคาให้ถือตามเวลาของระบบจัดซื้อจัดจ้างภาครัฐด้วยอิเล็กทรอนิกส์เป็นเกณฑ์

เมื่อพ้นกำหนดเวลายื่นข้อเสนอและเสนอราคาแล้ว จะไม่รับเอกสารการยื่นข้อเสนอ และการเสนอราคาใดๆ โดยเด็ดขาด

๔.๖ ผู้ยื่นข้อเสนอต้องจัดทำเอกสารสำหรับใช้ในการเสนอราคาในรูปแบบไฟล์เอกสารประเภท PDF File (Portable Document Format) โดยผู้ยื่นข้อเสนอต้องเป็นผู้รับผิดชอบตรวจสอบความครบถ้วน ถูกต้อง และชัดเจนของเอกสาร PDF File ก่อนที่จะยืนยันการเสนอราคา แล้วจึงส่งข้อมูล (Upload) เพื่อเป็นการเสนอราคาให้แก่การยางแห่งประเทศไทยเขตภาคใต้ตอนล่าง ผ่านทางระบบจัดซื้อจัดจ้างภาครัฐด้วยอิเล็กทรอนิกส์

๔.๗ คณะกรรมการพิจารณาผลการประกวดราคาอิเล็กทรอนิกส์จะดำเนินการตรวจสอบคุณสมบัติของผู้ยื่นข้อเสนอแต่ละรายว่า เป็นผู้ยื่นข้อเสนอที่มีผลประโยชน์ร่วมกันกับผู้ยื่นเสนอรายอื่นตามข้อ ๑.๖ (๑) หรือไม่ หากปรากฏว่าผู้ยื่นข้อเสนอรายใดเป็นผู้ยื่นข้อเสนอที่มีผลประโยชน์ร่วมกันกับผู้ยื่นเสนอรายอื่น คณะกรรมการฯ จะตัดรายชื่อผู้ยื่นข้อเสนอราคาที่มีผลประโยชน์ร่วมกันนั้นออกจากการเป็นผู้ยื่นข้อเสนอ

หากปรากฏต่อคณะกรรมการพิจารณาผลการประกวดราคาอิเล็กทรอนิกส์ว่า ก่อนหรือในขณะที่มีการพิจารณาข้อเสนอ มีผู้ยื่นข้อเสนอรายใดกระทำการอันเป็นการขัดขวางการแข่งขันอย่างเป็นธรรมตาม ข้อ ๑.๖ (๒) และคณะกรรมการฯ เชื่อว่ามีการกระทำอันเป็นการขัดขวางการแข่งขันอย่างเป็นธรรม คณะกรรมการฯ จะตัดรายชื่อผู้ยื่นข้อเสนอรายนั้นออกจากการเป็นผู้ยื่นข้อเสนอ และการยางแห่งประเทศไทยเขตภาคใต้ตอนล่าง จะพิจารณาลงโทษผู้ยื่นข้อเสนอดังกล่าวเป็นผู้ที่งาน เว้นแต่ การยางแห่งประเทศไทยเขตภาคใต้ตอนล่าง จะพิจารณาเห็นว่า ผู้ยื่นข้อเสนอรายนั้น มิใช่เป็นผู้ริเริ่มให้มีการกระทำดังกล่าวและได้ให้ความร่วมมือเป็นประโยชน์ต่อการพิจารณาของการยางแห่งประเทศไทยเขตภาคใต้ตอนล่าง

๔.๘ ผู้ยื่นข้อเสนอจะต้องปฏิบัติ ดังนี้

- (๑) ปฏิบัติตามเงื่อนไขที่ระบุไว้ในเอกสารประกวดราคาอิเล็กทรอนิกส์
- (๒) ราคาที่เสนอจะต้องเป็นราคาที่รวมภาษีมูลค่าเพิ่ม และภาษีอื่นๆ (ถ้ามี) รวมค่าใช้จ่ายที่ส่งมอบไว้ด้วยแล้ว
- (๓) ผู้ยื่นข้อเสนอจะต้องลงทะเบียนเพื่อเข้าสู่กระบวนการเสนอราคา ตามวัน เวลา ที่กำหนด
- (๔) ผู้ยื่นข้อเสนอจะถอนการเสนอราคาที่เสนอแล้วไม่ได้
- (๕) ผู้ยื่นข้อเสนอต้องศึกษาและทำความเข้าใจในระบบและวิธีการเสนอราคาด้วย

วิธีประกวดราคาอิเล็กทรอนิกส์ ของกรมบัญชีกลางที่แสดงไว้ในเว็บไซต์ www.gprocurement.go.th

๔.๙ คู่สัญญาต้องจัดทำแผนการทำงานมาให้ภายใน ๗ วัน นับถัดจากวันลงนามในสัญญา โดยจัดทำแผนการทำงานตามเอกสารแนบท้ายเอกสารประกวดราคาอิเล็กทรอนิกส์ เว้นแต่เป็นกรณีสัญญาที่มีวงเงินไม่เกิน ๕๐๐,๐๐๐ บาท ทั้งนี้ แผนการทำงานให้ถือเป็นเอกสารส่วนหนึ่งของสัญญา

๔.๑๐ ผู้ยื่นข้อเสนอที่เป็นผู้ชนะการเสนอราคาต้องจัดทำแผนการใช้พัสดุที่ผลิตในประเทศ และแผนการใช้เหล็กที่ผลิตในประเทศ โดยยื่นให้หน่วยงานของรัฐภายใน ๖๐ วัน นับถัดจากวันลงนามในสัญญา

๕. หลักเกณฑ์และสิทธิในการพิจารณา

๕.๑ การพิจารณาผลการยื่นข้อเสนอประกวดราคาอิเล็กทรอนิกส์ครั้งนี้ การยางแห่งประเทศไทยเขตภาคใต้ตอนล่างจะพิจารณาคัดสินโดยใช้หลักเกณฑ์ ราคา

๕.๒ การพิจารณาผู้ชนะการยื่นข้อเสนอ

กรณีใช้หลักเกณฑ์ราคาในการพิจารณาผู้ชนะการยื่นข้อเสนอ การยางแห่งประเทศไทยเขตภาคใต้ตอนล่าง จะพิจารณาจาก ราคารวม

๕.๓ หากผู้ยื่นข้อเสนอรายใดมีคุณสมบัติไม่ถูกต้องตามข้อ ๒ หรือยื่นหลักฐานการยื่นข้อเสนอไม่ถูกต้อง หรือไม่ครบถ้วนตามข้อ ๓ หรือยื่นข้อเสนอไม่ถูกต้องตามข้อ ๔ แล้ว คณะกรรมการพิจารณาผลการประกวดราคาอิเล็กทรอนิกส์จะไม่รับพิจารณาข้อเสนอของผู้ยื่นข้อเสนอรายนั้น เว้นแต่ ผู้ยื่นข้อเสนอรายใดเสนอเอกสารทางเทคนิคหรือรายละเอียดคุณลักษณะเฉพาะของพัสดุที่จะจ้างไม่ครบถ้วน หรือเสนอรายละเอียดแตกต่างไปจากเงื่อนไขที่การยางแห่งประเทศไทยเขตภาคใต้ตอนล่างกำหนดไว้ในประกาศและเอกสารประกวดราคาอิเล็กทรอนิกส์ ในส่วนที่มีสาระสำคัญและความแตกต่างนั้น ไม่มีผลทำให้เกิดการได้เปรียบเสียเปรียบ ต่อผู้ยื่นข้อเสนอรายอื่น หรือเป็นการผิดพลาดเล็กน้อย คณะกรรมการฯ อาจพิจารณาผ่อนปรนการตัดสิทธิ ผู้ยื่นข้อเสนอรายนั้น

๕.๔ การยางแห่งประเทศไทยเขตภาคใต้ตอนล่างสงวนสิทธิไม่พิจารณาข้อเสนอของผู้ยื่นข้อเสนอโดยไม่มี การผ่อนผัน ในกรณีดังต่อไปนี้

(๑) ไม่กรอกชื่อผู้ยื่นข้อเสนอในการเสนอราคาทางระบบจัดซื้อจัดจ้าง ด้วยอิเล็กทรอนิกส์

(๒) เสนอรายละเอียดแตกต่างไปจากเงื่อนไขที่กำหนดในเอกสารประกวดราคาอิเล็กทรอนิกส์ที่เป็นสาระสำคัญ หรือมีผลทำให้เกิดความได้เปรียบเสียเปรียบแก่ผู้ยื่นข้อเสนอรายอื่น

๕.๕ ในการตัดสินการประกวดราคาอิเล็กทรอนิกส์หรือในการทำสัญญา คณะกรรมการพิจารณาผลการประกวดราคาอิเล็กทรอนิกส์หรือการยางแห่งประเทศไทยเขตภาคใต้ตอนล่าง มีสิทธิให้ผู้ยื่นข้อเสนอชี้แจงข้อเท็จจริงเพิ่มเติมได้ การยางแห่งประเทศไทยเขตภาคใต้ตอนล่างมีสิทธิที่จะไม่รับข้อเสนอ ไม่รับราคา หรือไม่ทำสัญญา หากข้อเท็จจริงดังกล่าวไม่เหมาะสมหรือไม่ถูกต้อง

๕.๖ การยางแห่งประเทศไทยเขตภาคใต้ตอนล่างทรงไว้ซึ่งสิทธิที่จะไม่รับราคาต่ำสุด หรือราคาหนึ่งราคาใด หรือราคาที่เสนอทั้งหมดก็ได้ และอาจพิจารณาเลือกจ้างในจำนวน หรือขนาด หรือเฉพาะรายการหนึ่งรายการใด หรืออาจจะยกเลิก การประกวดราคาอิเล็กทรอนิกส์โดยไม่พิจารณาจัดจ้างเลยก็ได้ สุดท้ายจะพิจารณา ทั้งนี้ เพื่อประโยชน์ของทางราชการเป็นสำคัญ และให้ถือว่าการตัดสินของ การยางแห่งประเทศไทยเขตภาคใต้ตอนล่างเป็นเด็ดขาด ผู้ยื่นข้อเสนอจะเรียกร้องค่าใช้จ่าย หรือค่าเสียหายใดๆ มิได้ รวมทั้ง การยางแห่งประเทศไทยเขตภาคใต้ตอนล่างจะพิจารณายกเลิกการประกวดราคาอิเล็กทรอนิกส์และลงโทษผู้ยื่นข้อเสนอเป็นผู้งาน ไม่ว่าจะเป็นผู้ยื่นข้อเสนอที่ได้รับการคัดเลือกหรือไม่ก็ตาม หากมีเหตุที่เชื่อถือได้ว่ายื่นข้อเสนอกระทำการโดยไม่สุจริต เช่น การเสนอเอกสารอันเป็นเท็จ หรือใช้ชื่อบุคคลธรรมดา หรือนิติบุคคลอื่นมาเสนอราคาแทน เป็นต้น

ในกรณีที่ผู้ยื่นข้อเสนอรายที่เสนอราคาต่ำสุด เสนอราคาต่ำจนคาดหมายได้ว่าไม่อาจดำเนินงานตามเอกสารประกวดราคาอิเล็กทรอนิกส์ได้ คณะกรรมการพิจารณาผลการประกวดราคาอิเล็กทรอนิกส์หรือการยางแห่งประเทศไทยเขตภาคใต้ตอนล่าง จะให้ผู้ยื่นข้อเสนอชี้แจงและแสดงหลักฐานที่ทำให้เชื่อได้ว่า ผู้ยื่นข้อเสนอสามารถดำเนินงานตามเอกสารประกวดราคาอิเล็กทรอนิกส์ให้เสร็จสมบูรณ์ หากคำชี้แจงไม่เป็นที่รับฟังได้ การยางแห่งประเทศไทยเขตภาคใต้ตอนล่าง มีสิทธิที่จะไม่รับข้อเสนอหรือไม่รับราคาของผู้ยื่นข้อเสนอรายนั้น

ทั้งนี้ ผู้ยื่นข้อเสนอดังกล่าวไม่มีสิทธิเรียกร้องค่าใช้จ่ายหรือค่าเสียหายใดๆ จากการยางแห่งประเทศไทยเขตภาคใต้ตอนล่าง

๕.๗ ก่อนลงนามในสัญญา การยางแห่งประเทศไทยเขตภาคใต้ตอนล่าง อาจประกาศยกเลิกการประกวดราคาอิเล็กทรอนิกส์ หากปรากฏว่ามีการกระทำที่เข้าลักษณะผู้ยื่นข้อเสนอที่ชนะการประกวดราคาหรือที่ได้รับการคัดเลือกมีผลประโยชน์ร่วมกัน หรือมีส่วนได้เสียกับผู้ยื่นข้อเสนอรายอื่น หรือขัดขวางการแข่งขันอย่างเป็นธรรม หรือสมยอมกันกับผู้ยื่นข้อเสนอรายอื่น หรือเจ้าหน้าที่ในการเสนอราคา หรือถือว่ากระทำการทุจริตอื่นใดในการเสนอราคา

๕.๘ หากผู้ยื่นข้อเสนอซึ่งเป็นผู้ประกอบการ SMEs เสนอราคาสูงกว่าราคาต่ำสุดของผู้ยื่นข้อเสนอรายอื่นที่ไม่เกินร้อยละ ๑๐ ให้หน่วยงานของรัฐจัดซื้อจัดจ้างกับผู้ประกอบการ SMEs ดังกล่าว โดยจัดเรียงลำดับผู้ยื่นข้อเสนอซึ่งเป็นผู้ประกอบการ SMEs ซึ่งเสนอราคาสูงกว่าราคาต่ำสุดของผู้ยื่นข้อเสนอรายอื่นไม่เกินร้อยละ ๑๐ ที่จะเรียกมาทำสัญญาไม่เกิน ๓ ราย

ผู้ยื่นข้อเสนอที่เป็นกิจการร่วมค้าที่จะได้สิทธิตามวรรคหนึ่ง ผู้เข้าร่วมค้าทุกรายจะต้องเป็นผู้ประกอบการ SMEs

ทั้งนี้ ผู้ประกอบการ SMEs ที่จะได้แต้มต่อด้านราคาตามวรรคหนึ่ง จะต้องมิว่างเงินสัญญาสะสมตามปีปฏิทินรวมกับราคาที่เสนอในครั้งแล้ว มีมูลค่ารวมกันไม่เกินมูลค่าของรายได้ตามขนาดที่ขึ้นทะเบียนไว้กับ สสว.

๕.๙ หากผู้ยื่นข้อเสนอซึ่งมิใช่ผู้ประกอบการ SMEs แต่เป็นบุคคลธรรมดาที่ถือสัญชาติไทย หรือนิติบุคคลที่จัดตั้งขึ้นตามกฎหมายไทยเสนอราคาสูงกว่าราคาต่ำสุดของผู้ยื่นข้อเสนอซึ่งเป็นผู้ประกอบการ SMEs ที่มิได้ถือสัญชาติไทยหรือนิติบุคคลที่จัดตั้งขึ้นตามกฎหมายของต่างประเทศไม่เกินร้อยละ ๓ ให้จัดซื้อหรือจัดจ้างจากผู้ยื่นข้อเสนอซึ่งเป็นผู้ประกอบการ SMEs ที่ถือสัญชาติไทยหรือนิติบุคคลที่จัดตั้งขึ้นตามกฎหมายไทยดังกล่าว

ผู้ยื่นข้อเสนอที่เป็นกิจการร่วมค้าที่จะได้สิทธิตามวรรคหนึ่ง ผู้เข้าร่วมค้าทุกรายจะต้องเป็นผู้ประกอบการ SMEs ที่ถือสัญชาติไทยหรือนิติบุคคลที่จัดตั้งขึ้นตามกฎหมายไทย

๖. การทำสัญญาจ้างก่อสร้าง

ผู้ชนะการประกวดราคาอิเล็กทรอนิกส์จะต้องทำสัญญาจ้างตามแบบสัญญา ดังระบุในข้อ ๑.๓ หรือทำข้อตกลงเป็นหนังสือกับการยางแห่งประเทศไทยเขตภาคใต้ตอนล่าง ภายใน ๗ วัน นับถัดจากวันที่ได้รับแจ้ง และจะต้องวางหลักประกันสัญญาเป็นจำนวนเงินเท่ากับร้อยละ ๕ ของราคาค่าจ้างที่ประกวดราคาอิเล็กทรอนิกส์ ให้การยางแห่งประเทศไทยเขตภาคใต้ตอนล่างยึดถือไว้ในขณะทำสัญญาโดยใช้หลักประกันอย่างหนึ่งอย่างใด ดังต่อไปนี้

๖.๑ เงินสด

๖.๒ เช็คหรือตราพท์ที่ธนาคารเซ็นส่งจ่าย ซึ่งเป็นเช็คหรือตราพท์ลงวันที่ใช้เช็คหรือตราพท์นั้น ชำระต่อเจ้าหน้าที่ในวันทำสัญญา หรือก่อนวันนั้นไม่เกิน ๓ วันทำการ

๖.๓ หนังสือค้ำประกันของธนาคารภายในประเทศ ตามตัวอย่างที่คณะกรรมการนโยบายกำหนด ดังระบุในข้อ ๑.๔ (๒) หรือจะเป็นหนังสือค้ำประกันอิเล็กทรอนิกส์ตามวิธีการที่กรมบัญชีกลางกำหนด

๖.๔ หนังสือค้ำประกันของบริษัทเงินทุน หรือบริษัทเงินทุนหลักทรัพย์ที่ได้รับอนุญาตให้ประกอบกิจการเงินทุนเพื่อการพาณิชย์และประกอบธุรกิจค้ำประกันตามประกาศของธนาคารแห่งประเทศไทย

ตามรายชื่อบริษัทเงินทุนที่ธนาคารแห่งประเทศไทยแจ้งเวียนให้ทราบ โดยอนุโลมให้ใช้ตามตัวอย่างหนังสือคำประกันของธนาคารที่คณะกรรมการนโยบายกำหนด ดังระบุในข้อ ๑.๔ (๒)

๖.๕ พันธบัตรรัฐบาลไทย

หลักประกันนี้จะคืนให้ โดยไม่มีดอกเบี้ยภายใน ๑๕ วันนับถัดจากวันที่ผู้ชนะการประกวดราคาอิเล็กทรอนิกส์ (ผู้รับจ้าง) พันจากข้อผูกพันตามสัญญาจ้างแล้ว

๗. ค่าจ้างและการจ่ายเงิน

การยางแห่งประเทศไทยเขตภาคใต้ตอนล่าง จะจ่ายค่าจ้างซึ่งได้รวมภาษีมูลค่าเพิ่มตลอดจนภาษีอากรอื่น ๆ และค่าใช้จ่ายทั้งปวงด้วยแล้วโดยถือราคาเหมารวมเป็นเกณฑ์และกำหนดการจ่ายเงินเป็นจำนวน ๓ งวดดังนี้

งวดที่ ๑ เป็นจำนวนเงินในอัตราร้อยละ ๑๕ ของค่าจ้าง เมื่อผู้รับจ้างได้ปฏิบัติงานและส่งมอบงานงวดที่ ๑ ให้แล้วเสร็จภายใน ๓๐ วัน คณะกรรมการตรวจรับพัสดุได้ตรวจรับงานจ้างเรียบร้อยแล้ว

งวดที่ ๒ เป็นจำนวนเงินในอัตราร้อยละ ๕๐ ของค่าจ้าง เมื่อผู้รับจ้างได้ปฏิบัติงานและส่งมอบงานงวดที่ ๒ ให้แล้วเสร็จภายใน ๙๐ วัน คณะกรรมการตรวจรับพัสดุได้ตรวจรับงานจ้างเรียบร้อยแล้ว

งวดสุดท้าย เป็นจำนวนเงินในอัตราร้อยละ ๓๕ ของค่าจ้าง เมื่อผู้รับจ้างได้ปฏิบัติงานทั้งหมดให้แล้วเสร็จเรียบร้อยตามสัญญาหรือข้อตกลงจ้างเป็นหนังสือ รวมทั้งทำสถานที่ก่อสร้างให้สะอาดเรียบร้อย

๘. อัตราค่าปรับ

ค่าปรับตามสัญญาจ้างแนบท้ายเอกสารประกวดราคาอิเล็กทรอนิกส์นี้ หรือข้อตกลงจ้างเป็นหนังสือจะกำหนด ดังนี้

๘.๑ กรณีที่ผู้รับจ้างนำงานที่รับจ้างไปจ้างช่วงให้ผู้อื่นทำอีกทอดหนึ่งโดยไม่ได้รับอนุญาตจากการยางแห่งประเทศไทยเขตภาคใต้ตอนล่าง จะกำหนดค่าปรับสำหรับการฝ่าฝืนดังกล่าวเป็นจำนวนร้อยละ ๑๐ ของวงเงินของงานจ้างช่วงนั้น

๘.๒ กรณีที่ผู้รับจ้างปฏิบัติผิดสัญญาจ้างก่อสร้าง นอกเหนือจากข้อ ๘.๑ จะกำหนดค่าปรับเป็นรายวันเป็นจำนวนเงินตายตัวในอัตราร้อยละ ๐.๑๐ ของราคางานจ้าง

๙. การรับประกันความชำรุดบกพร่อง

ผู้ชนะการประกวดราคาอิเล็กทรอนิกส์ซึ่งได้ทำสัญญาจ้าง ตามแบบ ดังระบุในข้อ ๑.๓ หรือข้อตกลงจ้างเป็นหนังสือแล้วแต่กรณี จะต้องรับประกันความชำรุดบกพร่องของงานจ้างที่เกิดขึ้นภายในระยะเวลาไม่น้อยกว่า ๒ ปี นับถัดจากวันที่การยางแห่งประเทศไทยเขตภาคใต้ตอนล่างได้รับมอบงาน โดยต้องบริหารจัดการซ่อมแซมแก้ไขให้ใช้งานได้ดังเดิมภายใน ๓๐ วัน นับถัดจากวันที่ได้รับแจ้งความชำรุดบกพร่อง

๑๐. ข้อสงวนสิทธิในการยื่นข้อเสนอและอื่น ๆ

๑๐.๑ เงินค่าจ้างสำหรับงานจ้างครั้งนี้ ได้มาจากเงินงบประมาณประจำปี พ.ศ. ๒๕๖๖

การลงนามในสัญญาจะกระทำต่อเมื่อ การยางแห่งประเทศไทยเขตภาคใต้ตอนล่างได้รับอนุมัติเงิน ค่าก่อสร้างจากเงินงบประมาณประจำปี พ.ศ. ๒๕๖๖

๑๐.๒ เมื่อการยางแห่งประเทศไทยเขตภาคใต้ตอนล่างได้คัดเลือกผู้ยื่นข้อเสนอรายใดให้เป็นผู้รับจ้าง และได้ตกลงจ้าง ตามการประกวดราคาอิเล็กทรอนิกส์แล้ว ถ้าผู้รับจ้างจะต้องส่งหรือนำสิ่งของมาเพื่องานจ้างดังกล่าวเข้ามาจากต่างประเทศ และของนั้นต้องนำเข้ามาโดยทางเรือในเส้นทางที่มีเรือไทยเดินอยู่ และสามารถ

ให้บริการรับขนได้ตามที่รัฐมนตรีว่าการกระทรวงคมนาคมประกาศกำหนด ผู้ยื่นข้อเสนอซึ่งเป็นผู้รับจ้างจะต้องปฏิบัติตามกฎหมายว่าด้วยการส่งเสริมการพาณิชย์ ดังนี้

(๑) แจกการส่งหรือนำสิ่งของดังกล่าวเข้ามาจากต่างประเทศต่อกรมเจ้าท่า ภายใน ๗ วัน นับตั้งแต่วันที่ผู้รับจ้างส่งหรือซื้อของจากต่างประเทศ เว้นแต่เป็นของที่รัฐมนตรีว่าการกระทรวงคมนาคมประกาศยกเว้นให้บรรทุกโดยเรืออื่นได้

(๒) จัดการให้สิ่งของดังกล่าวบรรทุกโดยเรือไทย หรือเรือที่มีสิทธิเช่นเดียวกับเรือไทยจากต่างประเทศมายังประเทศไทย เว้นแต่จะได้รับอนุญาตจากกรมเจ้าท่า ให้บรรทุกสิ่งของนั้น โดยเรืออื่น ที่มีใช้เรือไทย ซึ่งจะต้องได้รับอนุญาตเช่นนั้นก่อนบรรทุกของลงเรืออื่น หรือเป็นของที่รัฐมนตรีว่าการกระทรวงคมนาคมประกาศยกเว้นให้บรรทุกโดยเรืออื่น

(๓) ในกรณีที่มิปฏิบัติตาม (๑) หรือ (๒) ผู้รับจ้างจะต้องรับผิดชอบตามกฎหมายว่าด้วยการส่งเสริมการพาณิชย์

๑๐.๓ ผู้ยื่นข้อเสนอซึ่งการยางแห่งประเทศไทยเขตภาคใต้ตอนล่างได้คัดเลือกแล้ว ไม่ไปทำสัญญาหรือข้อตกลงจ้างเป็นหนังสือภายในเวลาที่กำหนดดังระบุไว้ในข้อ ๗ การยางแห่งประเทศไทยเขตภาคใต้ตอนล่างจะริบหลักประกันการยื่นข้อเสนอ หรือเรียกธำจจากผู้ออกหนังสือค้ำประกัน การยื่นข้อเสนอทันที และอาจพิจารณาเรียกธำจให้ชดใช้ความเสียหายอื่น (ถ้ามี) รวมทั้งจะพิจารณาให้เป็นผู้ทิ้งงาน ตามระเบียบกระทรวงการคลังว่าด้วยการจัดซื้อจัดจ้างและการบริหารพัสดุภาครัฐ

๑๐.๔ การยางแห่งประเทศไทยเขตภาคใต้ตอนล่างสงวนสิทธิ์ที่จะแก้ไขเพิ่มเติมเงื่อนไข หรือข้อกำหนดในแบบสัญญาหรือข้อตกลงจ้างเป็นหนังสือให้เป็นไปตามความเห็นของสำนักงานอัยการสูงสุด (ถ้ามี)

๑๐.๕ ในกรณีที่เอกสารแนบท้ายเอกสารประกวดราคาอิเล็กทรอนิกส์นี้ มีความขัดหรือแย้งกันผู้ยื่นข้อเสนอจะต้องปฏิบัติตามคำวินิจฉัยของการยางแห่งประเทศไทยเขตภาคใต้ตอนล่าง คำวินิจฉัยดังกล่าวให้ถือเป็นที่สุด และ ผู้ยื่นข้อเสนอไม่มีสิทธิเรียกร้องค่าใช้จายใดๆ เพิ่มเติม

๑๐.๖ การยางแห่งประเทศไทยเขตภาคใต้ตอนล่าง อาจประกาศยกเลิกการจัดจ้างในกรณีต่อไปนี้ได้ โดยที่ผู้ยื่นข้อเสนอจะเรียกร้องค่าเสียหายใดๆ จากการยางแห่งประเทศไทยเขตภาคใต้ตอนล่างไม่ได้

(๑) การยางแห่งประเทศไทยเขตภาคใต้ตอนล่างไม่ได้รับการจัดสรรเงินที่จะใช้ในการจัดจ้างหรือได้รับจัดสรรแต่ไม่เพียงพอที่จะทำการจัดจ้างครั้งนี้ต่อไป

(๒) มีการกระทำที่เข้าลักษณะผู้ยื่นข้อเสนอที่ชนะการจัดจ้างหรือที่ได้รับการคัดเลือก มีผลประโยชน์ร่วมกัน หรือมีส่วนได้เสียกับผู้ยื่นเสนอรายอื่น หรือขัดขวางการแข่งขันอย่างเป็นธรรมหรือสมยอมกันกับผู้ยื่นเสนอรายอื่น หรือเจ้าหน้าที่ในการเสนอราคา หรือถือว่ากระทำการทุจริตอื่นใดในการเสนอราคา

(๓) การทำการจัดจ้างครั้งนี้ต่อไปอาจก่อให้เกิดความเสียหายแก่การยางแห่งประเทศไทยเขตภาคใต้ตอนล่าง หรือกระทบต่อประโยชน์สาธารณะ

(๔) กรณีอื่นในทำนองเดียวกับ (๑) (๒) หรือ (๓) ตามที่กำหนดในกฎกระทรวงซึ่งออกตามความในกฎหมายว่าด้วยการจัดซื้อจัดจ้างและการบริหารพัสดุภาครัฐ

๑๑. การปรับราคาค่างานก่อสร้าง

การปรับราคาค่างานก่อสร้างตามสูตรการปรับราคาดังระบุในข้อ ๑.๕ จะนำมาใช้ในกรณีที่ค่างานก่อสร้างลดลงหรือเพิ่มขึ้น โดยวิธีการต่อไปนี้

ตามเงื่อนไข หลักเกณฑ์ สูตรและวิธีคำนวณที่ใช้กับสัญญาแบบปรับราคาได้ตามมติ คณะรัฐมนตรีเมื่อวันที่ ๒๒ สิงหาคม ๒๕๓๒ เรื่อง การพิจารณาช่วยเหลือผู้ประกอบการก่อสร้าง ตามหนังสือ สำนักเลขาธิการคณะรัฐมนตรี ที่ นร ๐๒๐๓/ว ๑๐๙ ลงวันที่ ๒๔ สิงหาคม ๒๕๓๒

สูตรการปรับราคา (สูตรค่า K) จะต้องคงที่ที่ระดับที่กำหนดไว้ในวันแล้วเสร็จตามที่กำหนดไว้ในสัญญา หรือภายในระยะเวลาที่การยางแห่งประเทศไทยเขตภาคใต้ตอนล่างได้ขยายออกไป โดยจะใช้สูตรของทางราชการที่ได้ระบุในข้อ ๑.๕

๑๒. มาตรฐานฝีมือช่าง

เมื่อการยางแห่งประเทศไทยเขตภาคใต้ตอนล่างได้คัดเลือกผู้ยื่นข้อเสนอรายใดให้เป็นผู้รับจ้าง และได้ตกลงจ้างก่อสร้าง ตามประกาศนี้แล้วผู้ยื่นข้อเสนอจะต้องตกลงว่าในการปฏิบัติงานก่อสร้างดังกล่าว ผู้ยื่นข้อเสนอจะต้องมีและ ใช้ผู้ผ่านการทดสอบมาตรฐานฝีมือช่างหรือผู้ผ่านการทดสอบมาตรฐานฝีมือช่างจาก คณะกรรมการกำหนดมาตรฐานและทดสอบฝีมือแรงงาน กระทรวงแรงงานและสวัสดิภาพสังคม หรือผู้มีวุฒิปัตรี ระดับ ปวช. ปวส. และ ปวท.หรือเทียบเท่าจากสถาบันการศึกษาที่ ก.พ. รับรองให้เข้ารับราชการได้ ในอัตราไม่ต่ำกว่าร้อยละ ๑๐ ของแต่ละสาขาช่างแต่จะต้องมีจำนวนช่างอย่างน้อย ๑ คน ในแต่ละสาขาช่าง ดังต่อไปนี้

๑๒.๑ สาขาโยธา ก่อสร้าง

๑๒.๒ สาขาไฟฟ้า

๑๓. การปฏิบัติตามกฎหมายและระเบียบ

ในระหว่างระยะเวลาการก่อสร้าง ผู้ยื่นข้อเสนอที่ได้รับการคัดเลือกให้เป็นผู้รับจ้างต้องปฏิบัติตามหลักเกณฑ์ที่กฎหมายและระเบียบได้กำหนดไว้โดยเคร่งครัด

๑๔. การประเมินผลการปฏิบัติงานของผู้ประกอบการ

การยางแห่งประเทศไทยเขตภาคใต้ตอนล่าง สามารถนำผลการปฏิบัติงานแล้วเสร็จตามสัญญาของผู้ยื่นข้อเสนอที่ได้รับการคัดเลือกให้ เป็นผู้รับจ้างเพื่อนำมาประเมินผลการปฏิบัติงานของผู้ประกอบการ

ทั้งนี้ หากผู้ยื่นข้อเสนอที่ได้รับการคัดเลือกไม่ผ่านเกณฑ์ที่กำหนดจะถูกระงับการยื่นข้อเสนอ หรือทำสัญญากับการยางแห่งประเทศไทยเขตภาคใต้ตอนล่าง ไว้ชั่วคราว

การยางแห่งประเทศไทยเขตภาคใต้ตอนล่าง

๑๘ เมษายน ๒๕๖๖



การยางแห่งประเทศไทย
Rubber Authority of Thailand

ขอบเขตของงาน (Terms of Reference : TOR)

งานปรับปรุงห้องเป็นห้องประชุมการยางแห่งประเทศไทยเขตภาคใต้ตอนล่าง

๑. ความเป็นมา

การยางแห่งประเทศไทย ได้รับอนุมัติงบประมาณเพื่อปรับปรุงห้องเป็นห้องประชุมการยางแห่งประเทศไทย เขตภาคใต้ตอนล่าง งบประมาณ ๔,๑๑๖,๑๘๐.๐๐ บาท (สี่ล้านหนึ่งแสนหนึ่งหมื่นหกพันหนึ่งร้อยแปดสิบ บาทถ้วน) โดยใช้งบประมาณปี ๒๕๖๖ (ลงนามในสัญญาเมื่อได้รับอนุมัติงบประมาณจาก กยท.)

๒. วัตถุประสงค์

เพื่อปรับปรุงห้องเป็นห้องประชุมการยางแห่งประเทศไทยเขตภาคใต้ตอนล่าง

๓. คุณสมบัติผู้เสนอราคา

๓.๑ มีความสามารถตามกฎหมาย

๓.๒ ไม่เป็นบุคคลล้มละลาย

๓.๓ ไม่อยู่ระหว่างเลิกกิจการ

๓.๔ ไม่เป็นบุคคลซึ่งอยู่ระหว่างถูกระงับการยื่นข้อเสนอหรือทำสัญญากับหน่วยงานของรัฐไว้ชั่วคราว เนื่องจากเป็นผู้ที่ไม่ผ่านเกณฑ์การประเมินผลการปฏิบัติงานของผู้ประกอบการตามระเบียบที่รัฐมนตรีว่าการกระทรวงการคลังกำหนดตามที่ประกาศเผยแพร่ในระบบเครือข่ายสารสนเทศของกรมบัญชีกลาง

๓.๕ ไม่เป็นบุคคลซึ่งถูกระงับชื่อไว้ในบัญชีรายชื่อผู้ทำงานและได้แจ้งเวียนชื่อให้เป็นผู้ทำงานของหน่วยงานของรัฐในระบบเครือข่ายสารสนเทศของกรมบัญชีกลาง ซึ่งรวมถึงนิติบุคคลที่ผู้ทำงานเป็นหุ้นส่วน ผู้จัดการ กรรมการผู้จัดการ ผู้บริหาร ผู้มีอำนาจในการดำเนินงานในกิจการของนิติบุคคลนั้นด้วย

๓.๖ มีคุณสมบัติและไม่มีลักษณะต้องห้ามตามที่คณะกรรมการนโยบายการจัดซื้อจัดจ้างและการบริหารพัสดุภาครัฐกำหนดในราชกิจจานุเบกษา

๓.๗ เป็นนิติบุคคลผู้มีอาชีพรับจ้างงานที่ประกวดราคาอิเล็กทรอนิกส์ดังกล่าว

๓.๘ ไม่เป็นผู้มีผลประโยชน์ร่วมกันกับผู้ยื่นข้อเสนอรายอื่นที่เข้ายื่นข้อเสนอให้แก่การยางแห่งประเทศไทย วันประกาศประกวดราคาอิเล็กทรอนิกส์ หรือไม่เป็นผู้กระทำการอันเป็นการขัดขวางการแข่งขันอย่างเป็นธรรมในการประกวดราคาอิเล็กทรอนิกส์ครั้งนี้

๓.๙ ไม่เป็นผู้ได้รับเอกสิทธิ์หรือความคุ้มกัน ซึ่งอาจปฏิเสธไม่ยอมขึ้นศาลไทย เว้นแต่รัฐบาลของผู้ยื่นข้อเสนอได้มีคำสั่งให้สละเอกสิทธิ์และความคุ้มกันเช่นนั้น

๓.๑๐ ผู้ยื่นข้อเสนอต้องมีผลงานก่อสร้างประเภทเดียวกัน กับงานที่ประกวดราคาจ้างก่อสร้างในวงเงิน ไม่น้อยกว่า ๒,๐๕๘,๐๕๐.๐๐-บาท (สองล้านห้าหมื่นแปดพันเก้าสิบบาทถ้วน) และเป็นผลงานที่เป็นคู่สัญญา โดยตรงกับหน่วยงานของรัฐหรือหน่วยงานเอกชนที่การยางแห่งประเทศไทยเชื่อถือได้ และเป็นสัญญาที่ผู้รับจ้างได้ทำงานแล้วเสร็จตามสัญญา ซึ่งได้มีการส่งมอบงานและตรวจรับเรียบร้อยแล้ว

๓.๑๑ ผู้ยื่นข้อเสนอที่เสนอราคาในรูปแบบของ “กิจการร่วมค้า” ต้องมีคุณสมบัติ ดังนี้

(๑) กรณีที่กิจการร่วมค้าได้จดทะเบียนเป็นนิติบุคคลใหม่ กิจการร่วมค้าจะต้องมีคุณสมบัติครบถ้วนตามเงื่อนไขที่กำหนดไว้ในเอกสารประกวดราคา และการเสนอราคาให้เสนอราคาในนาม “กิจการร่วมค้า” ส่วนคุณสมบัติด้านผลงานการก่อสร้าง กิจการร่วมค้าดังกล่าวสามารถนำผลงานก่อสร้างของผู้เข้าร่วมค้ามาใช้แสดงเป็นผลงานก่อสร้างของกิจการร่วมค้าที่เข้าประกวดราคาได้

(๒) กรณีที่กิจการร่วมค้าไม่ได้จดทะเบียนเป็นนิติบุคคลใหม่ นิติบุคคลแต่ละนิติบุคคลที่เข้าร่วมค้าทุกรายจะต้องมีคุณสมบัติครบถ้วนตามเงื่อนไขที่กำหนดไว้ในเอกสารประกวดราคา เว้นแต่ในกรณีที่กิจการร่วมค้าได้มีข้อตกลงระหว่างผู้เข้าร่วมค้าเป็นลายลักษณ์อักษรกำหนดให้ผู้เข้าร่วมค้ารายใดรายหนึ่งเป็นผู้รับผิดชอบหลักในการเข้าเสนอราคากับหน่วยงานของรัฐ และแสดงหลักฐานดังกล่าวมาพร้อมการยื่นข้อเสนอประกวดราคาทางระบบจัดซื้อจัดจ้างภาครัฐด้วยอิเล็กทรอนิกส์ กิจการร่วมค้านั้นสามารถใช้ผลงานก่อสร้างของผู้เข้าร่วมค้าหลักรายเดียวเป็นผลงานก่อสร้างของกิจการร่วมค้าที่ยื่นข้อเสนอได้

ทั้งนี้ “กิจการร่วมค้าที่จดทะเบียนเป็นนิติบุคคลใหม่” หมายความว่า กิจการร่วมค้าที่จดทะเบียนเป็นนิติบุคคลต่อกรมพัฒนาต่อกรมพัฒนาธุรกิจการค้า กระทรวงพาณิชย์

๓.๑๒ ผู้ยื่นข้อเสนอต้องลงทะเบียนในระบบจัดซื้อจัดจ้างภาครัฐด้วยอิเล็กทรอนิกส์ (Electronic Government : e - GP) ของกรมบัญชีกลาง

๓.๑๓ ผู้ยื่นข้อเสนอต้องมีมูลค่าสุทธิของกิจการเป็นไปตามหนังสือคณะกรรมการวินิจฉัยปัญหาการจัดซื้อจัดจ้างและบริหารพัสดุภาครัฐ ด่วนที่สุด ที่ กค(กวจ) ๐๔๐๕.๒/ว ๑๒๔ ลงวันที่ ๑ มีนาคม ๒๕๖๖

๔. แบบรูปรายละเอียดหรือคุณลักษณะเฉพาะ

ตามแบบประมาณราคาและแบบปรับปรุงห้องเป็นห้องประชุมการยางแห่งประเทศไทยเขตภาคใต้ตอนล่าง โดยมีรายละเอียดดังนี้

๔.๑ แบบรูปรายการ

จำนวน ๓๑ แผ่น

๔.๒ แบบแสดงรายการปริมาณงานและราคา

(แบบ ปร.๔ ปร.๕ และ ปร.๖)

จำนวน ๑๔ แผ่น

๕. รายการทั่วไป

๕.๑ ผู้รับจ้างจะต้องส่งมอบแผนงาน ภายใน ๗ วันทำการ นับถัดวันลงนามในสัญญา และแผนงานในการรื้อถอน/ก่อสร้าง ต้องไม่ส่งผลกระทบต่อการทำงานและสุขอนามัยของเจ้าหน้าที่ของการยางแห่งประเทศไทยเขตภาคใต้ตอนล่าง

๕.๒ ผู้รับจ้างต้องตรวจสอบแบบแปลนและรายละเอียดประกอบแบบรวมทั้งรายการก่อสร้างอย่างละเอียด พร้อมสำรวจสถานที่ให้เข้าใจกระจ่างแจ้งโดยตลอด เพื่อมิให้เกิดผิดพลาดระหว่างก่อสร้าง

๕.๓ ในกรณีแบบก่อสร้างไม่ชัดเจน ชัดแย้งกัน หรือไม่ตรงกับรายการก่อสร้าง ให้แจ้งผู้ควบคุมงานของผู้ว่าจ้าง สถาปนิก วิศวกรผู้ออกแบบ และคณะกรรมการตรวจรับพัสดุ เพื่อพิจารณาสั่งการแก้ไข อย่างหนึ่งอย่างใดก่อนที่จะปฏิบัติงาน ถ้าผู้รับจ้างไม่ปฏิบัติตามนี้ หากมีข้อผิดพลาดใด ๆ เกิดขึ้น ผู้รับจ้างต้องรับผิดชอบในข้อผิดพลาดนั้น ๆ ให้ถูกต้องตามคำสั่ง โดยจะเรียกร่องคำจ้างเพิ่มเติม หรือจะยกเหตุมากล่าวอ้างเพื่อขอขยายเวลาในภายหลังมิได้

๕.๔ การแก้ไขหรือขอแก้ส่วนหนึ่งส่วนใดในระหว่างการก่อสร้างนอกเหนือไปจากแบบและรายการตามสัญญา ให้ผู้ว่าจ้างแก้ไขหรือทำเป็นลายลักษณ์อักษรทุกครั้ง พร้อมแนบแบบและแคตตาล็อกประกอบทุกครั้ง

๕.๕ การอ่านแบบให้ถือตัวอักษรและตัวเลขเป็นสำคัญ (ห้ามวัดระยะจากแบบ) เมื่อแบบก่อสร้างไม่สมบูรณ์หรือไม่ชัดเจน ผู้รับจ้างจะเป็นผู้เสนอแบบขยาย หรือรายการเพิ่มเติม Shop drawing พิจารณาตรวจสอบก่อนการดำเนินการและให้ถือว่าแบบและรายการที่เพิ่มเติม นั้น เป็นส่วนหนึ่งของแบบและรายการตามสัญญา

๕.๖ งานสิ่งใดก็ตาม ถ้าผู้รับจ้างไม่ปฏิบัติตามรูปแบบการก่อสร้าง รายการกำหนด หรือรายการที่สั่งแก้ไข โดยคำสั่งของคณะกรรมการตรวจรับพัสดุ หรือตามหลักวิชาการช่างที่ดี ผู้รับจ้างจะต้องรับผิดชอบ ต่อผลเสียหายหรือผลงานที่ไม่ถูกต้องที่เกิดขึ้น และจะต้องจัดการแก้ไขเพิ่มเติมให้ถูกต้องตามรายการดังกล่าว ข้างต้น โดยจะเรียกrogateค่าใช้จ่ายเพิ่มเติม หรือจะยกเหตุมากล่าวอ้างเพื่อขอขยายเวลาในภายหลังมิได้

๕.๗ ผู้รับจ้างจะต้องจัดอุปกรณ์ เครื่องมือเครื่องใช้ และแรงงาน เพื่อให้งานก่อสร้างดำเนินไปตามสัญญา และได้ผลงานที่ถูกต้องสมบูรณ์ตามแบบและรายการก่อสร้างทุกประการ

๕.๘ วัสดุที่จะนำมาใช้ในงานก่อสร้างต้องเป็นของใหม่ที่มีคุณภาพ และตรงตามที่ระบุไว้ในแบบและ รายการกำหนด ผู้รับจ้างจะต้องทำการประกอบ ตกแต่ง และติดตั้งวัสดุที่นำมาใช้ด้วยฝีมือประณีต มีคุณภาพ ถูกต้องตามวัตถุประสงค์ที่กำหนดไว้ในแบบ หรือรายการก่อสร้างและตามหลักวิชาการช่างที่ดี เมื่อเกิดการเสียหาย ในระหว่างการก่อสร้าง หรือในระยะเวลารับประกันตามสัญญา ผู้รับจ้างจะต้องแก้ไขหรือเปลี่ยนแปลงใหม่ โดยจะเรียกrogateค่าสินค้าเพิ่มเติมและจะยกเหตุมากล่าวอ้างเพื่อขอขยายเวลาในภายหลังมิได้

๕.๙ ห้ามนำวัสดุและอุปกรณ์ทุกชนิดที่นอกเหนือจากที่ระบุไว้ในรายการก่อสร้าง เข้ามาในบริเวณพื้นที่ ก่อสร้างโดยเด็ดขาด ถ้าปรากฏว่ามีการนำเข้ามาให้ถือว่าส่อเจตนาทุจริต ผู้ว่าจ้างมีสิทธิพิจารณาตัดสินให้ขาดใช้ และทำใหม่ทั้งหมด โดยจะคิดค่าจ้างเพิ่มเติมและจะยกเหตุมากล่าวอ้างเพื่อขอขยายเวลาในภายหลังมิได้

๕.๑๐ วัสดุทุกชนิดที่ระบุในรายการก่อสร้าง ผู้รับจ้างต้องจัดหาตัวอย่างหรือแคตตาล็อก นำเสนอ คณะกรรมการตรวจรับพัสดุผ่านผู้ควบคุมงานของผู้ว่าจ้างพิจารณาอนุมัติก่อนใช้งานไม่น้อยกว่า ๑๕ วัน ทั้งนี้ จะยกเหตุมากล่าวอ้างเพื่อขอขยายเวลาในภายหลังมิได้

๕.๑๑ การอนุมัติให้ใช้วัสดุต่าง ๆ ในงาน ต้องกระทำเป็นลายลักษณ์อักษรและมีลายมือชื่อของผู้ควบคุมงาน ของผู้ว่าจ้าง กำกับไว้ทุกรายการ จึงจะนำวัสดุชนิดนั้นไปใช้ได้

๕.๑๒ ในกรณีที่ผู้รับจ้างมีความจำเป็นต้องใช้วัสดุชนิดอื่น ที่มีขนาด ลักษณะและคุณภาพที่เทียบเท่าวัสดุ ที่กำหนดไว้ในแบบหรือรายการกำหนด ให้ผู้รับจ้างจัดทำรายละเอียดแสดงความจำเป็นต้องใช้วัสดุชนิดนั้น ๆ แทน และให้แสดงหลักฐานเปรียบเทียบคุณภาพ และราคาที่ชัดเจนเสนอต่อสถาปนิก วิศวกรผู้ออกแบบ และคณะกรรมการตรวจรับพัสดุผ่านผู้ควบคุมงาน เพื่อพิจารณาและเห็นชอบก่อนที่จะจัดทำหรือจัดซื้อวัสดุนั้น ๆ มาใช้แทน

๕.๑๓ คณะกรรมการตรวจรับพัสดุมีสิทธิที่จะไม่อนุญาต ให้ใช้วัสดุอื่นใดที่มีขนาด หรือคุณภาพไม่ตรงตาม ที่ระบุไว้ในแบบและรายการ หรือเห็นว่าไม่มีเหตุผลที่เพียงพอ ผู้รับจ้างจะต้องจัดหาวัสดุที่มีคุณภาพตรงตามที่ระบุ ไว้ในแบบและรายการ มาใช้โดยไม่มีข้อโต้แย้งใด ๆ

๕.๑๔ ผู้รับจ้างจะต้องจัดหาผู้ชำนาญงาน หรือช่างฝีมือดีที่มีความรู้ความชำนาญการเฉพาะแต่ละประเภท มาปฏิบัติงาน ถ้าปรากฏว่าผู้ชำนาญงานหรือช่างฝีมือดังกล่าวปฏิบัติงานโดยไม่เข้าขั้นมาตรฐานที่ดีพอ คณะกรรมการตรวจรับพัสดุมีสิทธิที่จะสั่งเปลี่ยนผู้ชำนาญงาน หรือช่างฝีมือได้ เพื่อให้ได้ผลงานที่มีคุณภาพที่ดี

๕.๑๕ ผู้รับจ้างต้องดำเนินการรื้อวัสดุอุปกรณ์โดยไม่ให้เกิดความเสียหาย และการจัดเก็บวัสดุอุปกรณ์ที่ ผู้รับจ้างรื้อถอนจะต้องได้รับอนุมัติจากผู้ควบคุมงานก่อนการขนย้ายทุกรายการ

๕.๑๖ ผู้รับจ้างต้องรับผิดชอบต่อความเสียหายที่เกิดขึ้นกับทรัพย์สินของการช่างแห่งประเทศไทย จากการ ดำเนินงานในทุกกรณี รวมถึงการขนย้ายวัสดุอุปกรณ์ในการดำเนินงานตามสัญญา

๕.๑๗ ผู้รับจ้างจะต้องรักษาบริเวณสถานที่ปฏิบัติงานหรือสิ่งอำนวยความสะดวกในการทำงานของ ผู้รับจ้าง ลูกจ้าง ตัวแทน หรือของผู้รับจ้างช่วงให้สะอาด ปลอดภัย และมีประสิทธิภาพ และจะต้องขนย้าย บรรดาเครื่องใช้ในการทำงานจ้าง รวมทั้งวัสดุ ขยะมูลฝอย และสิ่งก่อสร้างชั่วคราวต่าง ๆ กลบเกลี่ยพื้นดินให้ เรียบร้อย (ถ้ามี) เพื่อให้บริเวณทั้งหมดอยู่ในสภาพที่สะอาด และใช้การได้ดี ให้แล้วเสร็จก่อนส่งมอบงานในแต่ละงวด

การส่งเสริมการใช้วัสดุที่ผลิตภายในประเทศ

๕.๑๘ ผู้รับจ้างต้องใช้วัสดุ วัสดุ ที่ใช้ในงานก่อสร้าง เป็นวัสดุที่ผลิตภายในประเทศ ไม่น้อยกว่าร้อยละ ๖๐ ของมูลค่าวัสดุ วัสดุที่จะใช้ในงานก่อสร้างทั้งหมดตามสัญญา

๕.๑๙ ผู้รับจ้างต้องใช้เหล็กที่ผลิตภายในประเทศไม่น้อยกว่าร้อยละ ๙๐ ของปริมาณเหล็กที่ต้องใช้ทั้งหมดตามสัญญา

รายงานการใช้วัสดุที่ผลิตภายในประเทศ

๕.๒๐ ผู้รับจ้างต้องจัดทำแผนการใช้วัสดุที่ผลิตภายในประเทศ (ผนวก ๑) และแผนการใช้เหล็กที่ผลิตภายในประเทศ (ผนวก ๒) เสนอผู้ว่าจ้างภายใน ๖๐ วัน นับถัดจากวันลงนามในสัญญา (ก่อนตรวจรับงานจ้าง)

๖. ข้อกำหนดในการใช้วัสดุ / อุปกรณ์

วัสดุต้องเป็นวัสดุที่มีคุณภาพสูง มีมาตรฐานที่เป็นที่ยอมรับ มีความคงทน สามารถป้องกันความเสียหายจากปัจจัยต่างๆ เช่น ปลวก เชื้อรา สนิม เป็นต้น หากพบว่าเกิดปัญหาในลักษณะดังกล่าวภายในระยะเวลารับประกันผู้รับจ้างจะต้องรับผิดชอบการแก้ไข โดยจะเรียกวงค่าสินค้าเพิ่มเติมมิได้

๖.๑ การจัดส่งตัวอย่าง

๖.๑.๑ ผู้รับจ้างจะต้องจัดส่งวัสดุ และอุปกรณ์ที่ระบุในแบบรูปรายละเอียดประกอบแบบ ให้คณะกรรมการตรวจรับวัสดุผ่านผู้ควบคุมงานอนุมัติก่อนจึงจะทำการสั่งซื้อหรือนำเข้าไปในบริเวณงานก่อสร้างได้

๖.๑.๒ วัสดุอุปกรณ์ตัวอย่างที่จัดส่งเพื่อขออนุมัติจะต้องอยู่ในสภาพเรียบร้อย ได้คุณภาพมาตรฐานตรงตามที่ระบุไว้ในแบบรูป และรายละเอียดประกอบแบบ

๖.๑.๓ วัสดุและอุปกรณ์ที่ไม่ได้กำหนดในตารางข้างต้น แต่ระบุไว้ในแบบรูป หรือในรายละเอียดประกอบแบบ ให้ผู้รับจ้างจัดส่งตัวอย่างเพื่อขออนุมัติด้วย เพื่อให้สถาปนิก/วิศวกรหรือผู้ควบคุมงานพิจารณาอนุมัติทุกรายการ

๖.๑.๔ วัสดุอุปกรณ์ตัวอย่างที่ได้รับการอนุมัติ ผู้ควบคุมงานควรจะเก็บไว้เพื่อเป็นหลักฐานเปรียบเทียบกับวัสดุอุปกรณ์ที่ติดตั้งใช้งานจริง

๖.๑.๕ การตรวจสอบวัสดุที่ขออนุมัตินั้น สถาปนิก/วิศวกรหรือผู้ควบคุมงาน จะตรวจสอบหรือทดสอบเฉพาะเท่าที่จำเป็น ส่วนที่เหลือซึ่งไม่สามารถตรวจสอบได้ถือว่าผู้รับจ้างรับผิดชอบว่าเสนอสิ่งที่ถูกต้องเหมาะสม หากปรากฏภายหลังว่ารายละเอียดดังกล่าวมีปัญหาในการใช้งาน ผู้รับจ้างจะต้องเป็นผู้รับผิดชอบ

๖.๒ การเทียบเท่าวัสดุ / อุปกรณ์

๖.๒.๑ การขอเทียบเท่าวัสดุ

ผู้รับจ้างมีสิทธิขอเทียบเท่าเพื่ออนุมัติเลือกใช้วัสดุที่มีชื่อแตกต่างจากที่ระบุไว้ในแบบรูป หรือรายละเอียดประกอบแบบได้ ในหลักการคุณภาพเท่ากันหรือดีกว่า ราคาเท่ากันหรือแพงกว่า ผู้รับจ้างจะขอเทียบเท่าได้ในกรณีดังนี้

(๑) มีระบุในรายละเอียดประกอบแบบ “หรือคุณภาพเทียบเท่า” หรือเทียบเท่า

(๒) วัสดุที่ใช้ระบุชื่อผลิตภัณฑ์ ไว้ในท้องตลาดมีไม่พอ หรือขาดตลาด หรือบริษัทผู้ผลิตเลิกผลิต หรือผลิตไม่ทัน โดยผู้รับจ้างต้องแสดงเอกสารประกอบให้ชัดเจน เช่น หนังสือยืนยันการเลิกผลิต หรือผลิตไม่ทัน เอกสารเปรียบเทียบคุณสมบัติตามเทคนิค และเปรียบเทียบราคา ทั้งนี้ ผู้ว่าจ้างขอสงวนสิทธิ์ในการอนุมัติวัสดุรายการเทียบเท่า

๖.๒.๒ การส่งตัวอย่างเทียบเท่า

(๑) ผู้รับจ้างต้องปฏิบัติตามระเบียบของการจัดส่งวัสดุอุปกรณ์ เพื่อขออนุมัติตามหัวข้อ

(๒) ผู้รับจ้างจะต้องจัดส่งแคตตาล็อกพร้อมทั้งรายการละเอียดรับรองคุณภาพหลักฐานจากหน่วยงานตรวจสอบที่ได้รับอนุมัติ

(๓) หากจำเป็น ผู้รับจ้างจะต้องอำนวยความสะดวกต่อผู้ว่าจ้าง หรือตัวแทนผู้ว่าจ้างหรือสถาปนิก/วิศวกร หรือผู้ควบคุมงาน ในการตรวจสอบโรงงานผู้ผลิตวัสดุอุปกรณ์ขอเทียบเท่าโดยค่าใช้จ่ายเป็นของผู้รับจ้าง

๔. ระยะเวลาดำเนินการ

กำหนดเวลาแล้วเสร็จภายในระยะเวลา ๑๒๐ วัน (หนึ่งร้อยยี่สิบวัน) นับถัดจากวันลงนามในสัญญา

๕. ค่าจ้างและการจ่ายเงิน

การยางแห่งประเทศไทยเขตภาคใต้ตอนล่าง จะจ่ายค่าจ้างซึ่งได้รวมภาษีมูลค่าเพิ่ม ตลอดจนภาษีอากรอื่น ๆ และค่าใช้จ่ายที่ปวงด้วยแล้ว โดยถือราคาเหมารวมเป็นเกณฑ์ และกำหนดการจ่ายเงินเป็นจำนวน ๓ งวด เมื่อคณะกรรมการตรวจรับ ตรวจรับเรียบร้อยแล้ว ดังนี้

งวดที่ ๑ จ่ายให้เป็นจำนวน ๑๕ % ของวงเงินค่าก่อสร้าง เมื่อผู้รับจ้างได้ปฏิบัติงาน ดังนี้

- จัดทำระบบป้องกันความเสียหายพื้นที่หน้างาน
- รื้อถอนงานระบบไฟฟ้า ระบบปรับอากาศ และงานระบบอื่น ๆ (เฉพาะส่วนที่ต้องรื้อถอน) แล้วเสร็จ
- รื้อถอนฝ้าเพดาน พร้อมโครงคร่าว และเตรียมหลังคาให้อยู่ในสภาพดีพร้อมใช้งาน (เฉพาะส่วนที่ต้องรื้อถอน) แล้วเสร็จ
- ปรับพื้น และผนังให้อยู่สภาพพร้อมใช้งาน (เฉพาะส่วนที่ต้องรื้อถอน) แล้วเสร็จ
- งานเตรียมความพร้อมพื้นที่ห้องประชุม แล้วเสร็จ
- ส่งมอบครุภัณฑ์ให้การยางแห่งประเทศไทยเขตภาคใต้ตอนล่าง

กำหนดแล้วเสร็จภายใน ๓๐ วัน นับถัดจากวันลงนามในสัญญาและคณะกรรมการตรวจรับพัสดุในงานจ้างก่อสร้าง ได้ตรวจรับงานเรียบร้อยแล้ว

งวดที่ ๒ จ่ายให้เป็นจำนวนเงิน ๕๐ % ของวงเงินค่าก่อสร้าง เมื่อผู้รับจ้างได้ปฏิบัติงาน ดังนี้

- งานติดตั้งและตกแต่งฝ้าเพดาน แล้วเสร็จ
- งานผนัง และตกแต่งผิวผนังแล้วเสร็จ
- งานติดตั้งประตู พร้อมอุปกรณ์แล้วเสร็จ
- ติดตั้งดวงโคมไฟฟ้า สวิตซ์ เต้ารับ และงานระบบไฟอื่น ๆ พร้อมอุปกรณ์ แล้วเสร็จ
- เตรียมอุปกรณ์ให้พร้อมสำหรับติดตั้งระบบการประชุม

กำหนดแล้วเสร็จภายใน ๙๐ วัน นับถัดจากวันลงนามในสัญญาและคณะกรรมการตรวจรับพัสดุในงานจ้างก่อสร้าง ได้ตรวจรับงานเรียบร้อยแล้ว

งวดที่ ๓ (งวดสุดท้าย) จ่ายให้เป็นจำนวนเงิน ๓๕ % ของวงเงินค่าก่อสร้าง เมื่อผู้รับจ้างได้ปฏิบัติงาน ดังนี้

- ทาสีตกแต่งส่วนต่าง ๆ ทั้งภายในและภายนอก (ส่วนที่ต้องทา) แล้วเสร็จ
- งานพื้นห้องประชุมแล้วเสร็จ อยู่ในสภาพพร้อมใช้งาน
- ติดตั้งงานเฟอร์นิเจอร์ แล้วเสร็จ
- ทำการทดสอบงานระบบต่าง ๆ ที่ต้องทดสอบให้ถูกต้อง และสามารถใช้งานได้สมบูรณ์
- ปฏิบัติงานอื่น ๆ ส่วนที่เหลือทั้งหมดตามรูปแบบและรายการให้แล้วเสร็จเรียบร้อยแล้วตามสัญญา

รวมทั้งทำความสะอาดสถานที่ก่อสร้างให้สะอาดเรียบร้อย

กำหนดแล้วเสร็จภายใน ๑๒๐ วัน นับถัดจากวันลงนามในสัญญาและคณะกรรมการตรวจรับพัสดุในงานจ้างก่อสร้าง ได้ตรวจรับงานเรียบร้อยแล้ว

๙. อัตราค่าปรับ

ในกรณีที่ผู้รับจ้างไม่สามารถปฏิบัติงานได้ภายในกำหนดเวลา จะคิดค่าปรับเป็นรายวันในอัตราร้อยละ ๐.๑ ของค่าจ้างตามสัญญา จนกว่าจะดำเนินการแล้วเสร็จ

๑๐. หลักเกณฑ์และสิทธิในการพิจารณา

ใช้หลักเกณฑ์ราคา โดยพิจารณาจากผู้เสนอราคาต่ำสุด

๑๑. การรับประกันความชำรุดบกพร่อง

ผู้รับจ้างต้องปฏิบัติตามข้อกำหนดของผู้ว่าจ้าง โดยทำงานให้ได้อย่างมีคุณภาพ และคุ้มค่างบประมาณ สอดคล้องกับเงื่อนไขที่ได้ตกลงและผ่านความเห็นชอบโดยผู้ว่าจ้าง หรือผู้ได้รับมอบหมายจากผู้ว่าจ้าง ทั้งนี้ ผู้รับจ้างจะต้องรับประกันคุณภาพของงานปรับปรุงห้องเป็นห้องประชุมการยางแห่งประเทศไทย เขตภาคใต้ตอนล่าง รวมถึงวัสดุ อุปกรณ์ เฟอร์นิเจอร์ต่าง ๆ ตามระยะเวลาไม่น้อยกว่า ๒ ปี นับถัดจากวันที่ส่งมอบงานงวดสุดท้าย โดยผู้รับจ้างต้องบริหารจัดการซ่อมแซมแก้ไขให้ใช้งานได้ติดตั้งเดิมภายใน ๓๐ วัน นับถัดจากวันที่ได้รับแจ้งความชำรุดบกพร่อง

๑๒. มาตรฐานฝีมือช่าง

เมื่อผู้ว่าจ้างได้คัดเลือกผู้เสนอราคารายใดให้เป็นผู้รับจ้างแล้ว และได้ตกลงจ้างตามประกาศนี้แล้ว ผู้ยื่นข้อเสนอจะต้องตกลงว่าในการปฏิบัติงานดังกล่าว ผู้ยื่นข้อเสนอราคาจะต้องมีและใช้ผู้ผ่านการทดสอบมาตรฐานฝีมือช่างหรือผู้ผ่านการทดสอบมาตรฐานฝีมือช่างจากคณะกรรมการกำหนดมาตรฐานและทดสอบฝีมือแรงงาน กระทรวงแรงงานและสวัสดิภาพสังคม หรือผู้มีวุฒิบัตรระดับ ปวช. ปวส. และ ปวท. หรือเทียบเท่าจากสถาบันการศึกษาที่ ก.พ. รับรองให้เข้ารับราชการได้ ในอัตราไม่ต่ำกว่าร้อยละ ๑๐ ของแต่ละสาขาช่าง แต่จะต้องมีจำนวนช่างอย่างน้อย ๑ คน ในแต่ละสาขาช่าง ดังต่อไปนี้

✕ ๑๓.๑ สาขาโยธา/ก่อสร้าง

✕ ๑๓.๒ สาขาไฟฟ้า

๑๓. วงเงินในการจัดหา

วงเงินงบประมาณ ๔,๑๑๖,๑๘๐.๐๐ บาท (สี่ล้านหนึ่งแสนหนึ่งหมื่นหกพันหนึ่งร้อยแปดสิบบาทถ้วน)

๑๔. หน่วยงานผู้รับผิดชอบ

การยางแห่งประเทศไทยเขตภาคใต้ตอนล่าง ๑๗ ถนนกาญจนวนิช ตำบลบ้านพรุ อำเภอหาดใหญ่ จังหวัดสงขลา

.....ประธานกรรมการฯ
(..นายกนกศักดิ์ บุญเกื้อสง..)

.....กรรมการ
(...นายเมธี ภักดีคง...)

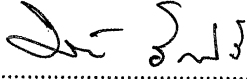
.....กรรมการ
(...น.ส.มนัญญา รัตนโชติ...)

.....กรรมการ
(...นางพระวรรณ ผุดผ่อง...)

.....กรรมการ
(.....ส.วิรัชพัชร รักภักดี.....)

แบบสรุปราคาค่าก่อสร้าง

โครงการ/งานก่อสร้าง : ปรับปรุงห้อง เป็นห้องประชุมการยางแห่งประเทศไทยเขตภาคใต้ตอนล่าง

สถานที่ก่อสร้าง : เลขที่ 17 ถ.กาญจนวณิช ต.บ้านพรุ อ.หาดใหญ่ จ.สงขลา

หน่วยงานเจ้าของโครงการ/งานก่อสร้าง : การยางแห่งประเทศไทยเขตภาคใต้ตอนล่าง

แบบเลขที่ :

แบบ ปร.4และปร.5 ที่แนบ จำนวน 1 ชุด
 กำหนดราคากลางเมื่อวันที่ 30 เดือน มีนาคม พ.ศ. 2566

หน่วย : บาท

ลำดับที่	รายการ	ค่าก่อสร้าง	หมายเหตุ
1	ปรับปรุงห้อง เป็นห้องประชุมการยางแห่งประเทศไทย เขตภาคใต้ตอนล่าง	3,285,888.48	
2	งานครุภัณฑ์จัดซื้อ หรือส่งซื้อ	282,000.00	
สรุป	รวมค่าก่อสร้างทั้งโครงการ/งานก่อสร้างเป็นเงินทั้งสิ้น ราคากลาง (ตัวอักษร)	3,567,888.48 3,567,000.00	
	(สามล้านห้าแสนหกหมื่นเจ็ดพันบาทถ้วน)		
	ขนาด หรือเนื้อที่อาคาร	-	ตร.ม.
	เฉลี่ยราคาประมาณ	-	บาท / ตร.ม.

ผู้ประมาณราคา



(นายกนกศักดิ์ บุญเกื้อสง)

ประธานกรรมการ

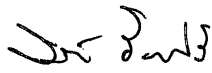

(นางสาวมนัชญา รัตนโชติ)

กรรมการ

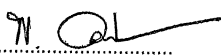

(นางพชระวรรณ ผุดผ่อง)

กรรมการ



(นายเมธี ภักดีคง)

กรรมการ



(นางสาววิรัชพัชร รักภักดี)

กรรมการและเลขานุการ

แบบสรุปราคาค่าก่อสร้าง

โครงการ/งานก่อสร้าง : ปรับปรุงห้อง เป็นห้องประชุมการยางแห่งประเทศไทยเขตภาคใต้ตอนล่าง

สถานที่ก่อสร้าง : เลขที่ 17 ถ.กาญจนวณิช ต.บ้านพรุ อ.หาดใหญ่ จ.สงขลา

หน่วยงานเจ้าของโครงการ/งานก่อสร้าง : การยางแห่งประเทศไทยเขตภาคใต้ตอนล่าง

แบบเลขที่ :

แบบ ปร.4 ที่แนบ

จำนวน 11 แผ่น

คำนวณราคากลางเมื่อวันที่ 30 เดือน มีนาคม

พ.ศ. 2566

หน่วย : บาท

ลำดับที่	รายการ	ค่าวัสดุ และค่าแรง รวมเป็นเงิน	Factor F	ค่าก่อสร้างทั้งหมด รวมเป็นเงิน	หมายเหตุ
1	ปรับปรุงห้อง เป็นห้องประชุมการยาง แห่งประเทศไทยเขตภาคใต้ตอนล่าง	2,521,400.00	1.3032	3,285,888.48	
	เงื่อนไขการใช้ตาราง Factor F				
	เงินล่วงหน้าจ่าย..... 0 %				
	เงินประกันผลงานหัก..... 0 %				
	ดอกเบี้ยเงินกู้..... 6 %				
	ภาษีมูลค่าเพิ่ม..... 7 %				
สรุป	รวมค่าก่อสร้างเป็นเงินทั้งสิ้น			3,285,888.48	
	คิดเป็นเงินประมาณ			3,285,888.48	
	(ตัวอักษร) (สามล้านสองแสนแปดหมื่นห้าพันแปดร้อยแปดสิบแปดบาทสี่สิบแปดสตางค์)				
	ขนาด หรือเนื้อที่อาคาร	-		ตร.ม.	
	เฉลี่ยราคาประมาณ	-		บาท / ตร.ม.	

(นายกนกศักดิ์ บุญเกื้อสง)

ประธานกรรมการ

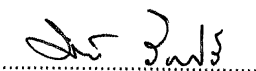

(นางสาวนัชญา รัตนชาติ)

กรรมการ



(นายเมธี รักดีคง)

กรรมการ

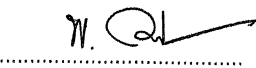

(นางพชระวรรณ ผุดผ่อง)

กรรมการ



(นางสาววิรัตพัชร รักภักดี)

กรรมการและเลขานุการ

แบบแสดงรายการ การปริมาณงาน และราคา

โครงการ/งานก่อสร้าง : ปรับปรุงห้อง เป็นห้องประชุม การขยายแห่งประเทศไทยเขตภาคใต้ตอนล่าง

สถานที่ก่อสร้าง : เลขที่ 17 อ.กาญจนวิชัย ต.บ้านพรุ อ.หาดใหญ่ จ.สงขลา

ฝ่าย/งาน :

คำนวณราคากลางโดย : นายภนภักดิ์ บุญเกื้อสง,นางสาวมนัญญา รัตนชาติ

นายเมธี กักดิคง,นางพชระวรรณ ผุด่อง,นางสาววิรัชพัชร รักภักดี

แบบเลขที่ :
 สำนัก :
 เมื่อวันที่ : 30
 เดือน มีนาคม พ.ศ. 2566
 รายการเลขที่ :

ลำดับที่	รายการ	จำนวน	หน่วย	ค่าวัสดุ		ราคาต่อหน่วย		รวม	รวม	หน่วย : บาท
				จำนวนเงิน	ราคาต่อหน่วย	จำนวนเงิน	ค่าวัสดุ และแรงงาน			
1	งานป้องกันความเสียหายพื้นที่ทำงาน		รวม	4,500.00				5,000.00		
2	งานทุบรื้อ/กำจัดขยะ/ซ่อมแซมของเดิม		รวม	44,210.00				75,080.00		
3	งานพน/พันตแต่ง/พื้นบันได		รวม	307,500.00				334,250.00		
4	งานฝ้าเพดาน		รวม	199,750.00				263,550.00		
5	งานไฟฟ้า		รวม	188,970.00				266,420.00		
6	งานตกแต่งผนัง/ประตู/บุเสาตกแต่ง		รวม	773,200.00				1,008,800.00		
7	งานทาสี		รวม	28,750.00				37,500.00		
8	งานเฟอร์นิเจอร์จัดทำตามแบบ		รวม	399,600.00				510,800.00		
9	เคลือบพื้น/ ทำความสะอาด		รวม	4,000.00				20,000.00		
	รวมค่าวัสดุ และค่าแรงงาน			1,950,480.00				2,521,400.00		

(Handwritten signatures and initials)



ลำดับที่	รายการ	จำนวน	หน่วย	ค่าคิด		ค่าแรงงาน		รวม ค่าวัสดุ และแรงงาน	หมายเหตุ
				ราคาต่อหน่วย	จำนวนเงิน	ราคาต่อหน่วย	จำนวนเงิน		
1	งานป้องกันความเสียหายพื้นที่ทำงาน	1.00	งาน						
1.1	งานป้องกันความเสียหายพื้นที่ทำงาน			4,500.00	4,500.00	500.00	500.00	5,000.00	
รวม 1.งานป้องกันความเสียหายพื้นที่ทำงาน				4,500.00		500.00		5,000.00	

(Handwritten signatures and initials)
 W. Cal
 Dpt.
 MV

ลำดับที่	รายการ	จำนวน	หน่วย	ค่าวัสดุ		ค่าแรงงาน		รวม ค่าวัสดุ และแรงงาน	หมายเหตุ
				ราคาต่อหน่วย	จำนวนเงิน	ราคาต่อหน่วย	จำนวนเงิน		
5	งานไฟฟ้า								
5.1	โคมดาวไลท์หลอด LED 13 วัตต์ (แสงวอร์มไวท์)	56.0	ชุด	260.00	14,560.00	275.00	15,400.00	29,960.00	
5.2	ไฟตระแกรงฟลูออโรสเซนส์ (2x36 วัตต์)	1.0	ชุด	1,000.00	1,000.00	450.00	450.00	1,450.00	
5.3	โคม T5 แสงวอร์มไวท์	90.0	ชุด	235.00	21,150.00	275.00	24,750.00	45,900.00	
5.4	ไฟเส้น LED ตกแต่งบันได	1.0	กม	8,000.00	8,000.00	275.00	275.00	8,275.00	รวมค่าวัสดุ+ค่าแรงงาน
5.5	สวิทช์ One way + หนีเกาก	14.0	ชุด	70.00	980.00	275.00	3,850.00	4,830.00	
5.6	สวิทช์ Two way + หนีเกาก	2.0	ชุด	135.00	270.00	275.00	550.00	820.00	
5.7	ปลั๊กกราวด์คู่+หนีเกาก	86.0	ชุด	185.00	15,910.00	275.00	23,650.00	39,560.00	
5.8	เต้ารับทีวี	5.0	ชุด	220.00	1,100.00	275.00	1,375.00	2,475.00	
5.9	เต้ารับ HDMI + สายสัญญาณ	2.0	ชุด	-	-	-	-	-	งานระบบเสียง
5.10	ไฟลูกกลิ้ง	5.0	ตัว	1,250.00	6,250.00	300.00	1,500.00	7,750.00	
5.11	ท่อ ท่ออ่อน อุปกรณ์ประกอบงานท่อ	1.0	กม	32,550.00	32,550.00	-	-	32,550.00	
5.12	สายไฟ	1.0	กม	55,800.00	55,800.00	-	-	55,800.00	
5.13	บ็อกค์ตรง คอนเน็คเตอร์ อุปกรณ์ประกอบงาน	1.0	กม	14,000.00	14,000.00	-	-	14,000.00	
5.14	งานตู้เมนตีไฟใหม่ (ขโมยเคบ์ 2P 10 ช่อง เมนต์ 50 เมมรี่)	1.0	ชุด	8,500.00	8,500.00	1,200.00	1,200.00	9,700.00	
5.15	ผู้ส่งที่เคมบลูมสวิทช์	1.0	ชุด	3,500.00	3,500.00	450.00	450.00	3,950.00	
5.16	งานไฟฟ้าสำหรับเครื่องปรับอากาศ	4.0	ชุด	1,350.00	5,400.00	1,000.00	4,000.00	9,400.00	
	รวม 5. งานไฟฟ้า				188,970.00		77,450.00	266,420.00	

(Handwritten signatures and initials)

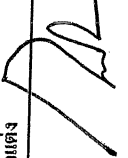
ลำดับที่	รายการ	จำนวน	หน่วย	ค่าวัสดุ		ค่าแรงงาน		รวม ค่าวัสดุ และแรงงาน	หมายเหตุ
				ราคาต่อหน่วย	จำนวนเงิน	ราคาต่อหน่วย	จำนวนเงิน		
6	งานตกแต่งห้องประชุมเสาคอนกรีต								
6.1	ผนัง โครงสร้างเหล็กชุบสังกะสีทึบสีชมพูเข้มเบอร์ค 12 มม กรุไม้ไผ่ด่าง ตกแต่งตามแบบ (รูปด้าน 1)	13.0	เมตร	12,000.00	156,000.00	3,800.00	49,400.00	205,400.00	
6.2	ผนัง โครงสร้างเหล็กชุบสังกะสีทึบสีชมพูเข้มเบอร์ค 12 มม กรุไม้ไผ่ด่าง ตกแต่งตามแบบ + ตกแต่งทูลเสา (รูปด้าน 2)	18.0	เมตร	13,000.00	234,000.00	3,800.00	68,400.00	302,400.00	
6.3	ผนัง โครงสร้างเหล็กชุบสังกะสีทึบสีชมพูเข้มเบอร์ค 12 มม กรุไม้ไผ่ด่าง ตกแต่งตามแบบ (รูปด้าน 3)	13.0	เมตร	12,000.00	156,000.00	3,800.00	49,400.00	205,400.00	
6.4	ผนัง โครงสร้างเหล็กชุบสังกะสีทึบสีชมพูเข้มเบอร์ค 12 มม กรุไม้ไผ่ด่าง ตกแต่งตามแบบ (รูปด้าน 4)	18.0	เมตร	12,000.00	216,000.00	3,800.00	68,400.00	284,400.00	
6.5	ผนังตกแต่งไม้	1.0	งาน	11,200.00	11,200.00	-	-	11,200.00	รวมค่าวัสดุ+ค่าแรงงาน
รวม 6.งานตกแต่งห้องประชุม/เสาคอนกรีต					773,200.00		235,600.00	1,008,800.00	

 W. Cal  M

แบบแสดงรายการ ปริมาณงาน และราคา

โครงการ/งานก่อสร้าง : ปรับปรุงห้อง เป็นห้องประชุม การยางแห่งประเทศไทยเขตภาคใต้ตอนล่าง

สถานที่ก่อสร้าง : เลขที่ 17 อ.กาญจนวิชัย ต.บ้านพรุ อ.หาดใหญ่ จ.สงขลา

ฝ่าย/งาน :

คำนวณราคากลางโดย : นายกนกศักดิ์ บุญเกษม, นางสาวนันทยา รัตนโชติ

นายเมธี ภักดีคง, นางเพชรวรรณ ผู้ด้อย, นางสาววิรัชพัชร รักภักดี

แบบเลขที่ : รายการเลขที่ :
 สำนัก :
 เมื่อวันที่ 30 เดือน มีนาคม พ.ศ. 2566

ลำดับที่	รายการ	จำนวน	หน่วย	ค่าวัสดุ		ค่าแรงงาน		รวม	หน่วย
				ราคาต่อหน่วย	จำนวนเงิน	ราคาต่อหน่วย	จำนวนเงิน		
2.1	ส่วนที่ 2 คุรุภัณฑ์จัดซื้อ หรือสั่งซื้อ งานระบบปรับอากาศ		รวม		282,000.00			282,000.00	
								282,000.00	
								282,000.00	

รวมงานคุรุภัณฑ์จัดซื้อ หรือสั่งซื้อ

(Signatures and Initials)

โครงการ : ปรับปรุงห้องเป็นห้องประชุม

เจ้าของโครงการ

PROJECT OWNER : การยางแห่งประเทศไทย เขตภาคใต้ตอนล่าง

SITE LOCATION : เลขที่ 17 ถ.กาญจนวนิช ต.บ้านพรุ อ.หาดใหญ่ จ.สงขลา

ALL DESIGN, PRINTS, SPECIFICATION AND THEIR

COPYRIGHT ARE THE PROPERTY OF AT DECOR HADYAI COMPANY LIMITED













ผลงานทั้งหมดในงานออกแบบ เขียนแบบ ายการวัดดู
และอื่น ๆ ที่อยู่ในแบบเล่มนี้เป็นลิขสิทธิ์ของ บริษัท แอทดะคอร์ หาดใหญ่ จำกัด
ห้ามทำซ้ำหรือนำไปใช้งานโดยไม่ได้รับอนุญาต

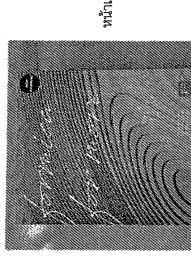

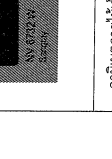
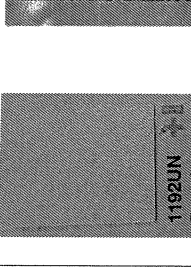
AT-DECOR HADYAI CO., LTD.
บริษัท แอทดะคอร์ หาดใหญ่ จำกัด

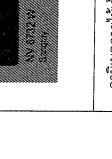
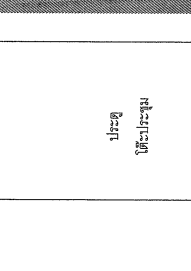
AT DECOR HADYAI COMPANY LIMITED
489/48-49 ถ.พชรเกษม ต.หาดใหญ่ อ.หาดใหญ่ จ.สงขลา
TEL. (074) 245611

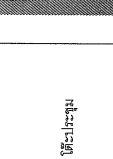
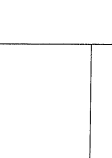
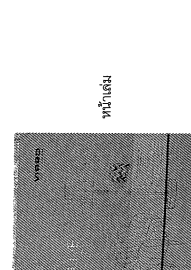
Chart Material (รายการวัสดุอุปกรณ์)

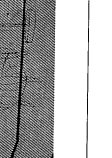
ด้านหน้าติดตั้ง	รายละเอียด	ด้านหลังติดตั้ง	รายละเอียด	รายละเอียด
ผนังตกแต่ง	 <p>SHG 6332 P Glass Mirror</p>	 <p>SHG 6332 P</p>	 <p>1192 UN Porcelain</p>	 <p>1192 UN Porcelain</p>
ผนังตกแต่ง	 <p>SHG 6332 P Glass Mirror</p>	 <p>SHG 6332 P</p>	 <p>NV 6732 W Super</p>	 <p>NV 6732 W Super</p>
ผนังตกแต่ง	 <p>SMT 6331 P</p>	 <p>SMT 6331 P</p>	 <p>VIRGO</p>	 <p>VIRGO</p>
ผนังตกแต่ง	 <p>DH008 Mirror Design</p>	 <p>DH008</p>	 <p>VIRGO</p>	 <p>VIRGO</p>
ผนังตกแต่ง	 <p>0484 UN Steel</p>	 <p>0484 UN</p>	 <p>VIRGO</p>	 <p>VIRGO</p>



บจ. แอชคอบคอร์ด จำกัด
489/48-49 ซอย 19
ถ.เพชรเกษม ต.หาดใหญ่
อ.หาดใหญ่ จ.สงขลา
TEL. (074) 245611

PROJECT:
ออกแบบตกแต่งภายใน ห้องประชุม

LOCATION:
การขยายโรงพยาบาลไทย เขตภาคใต้ตอนล่าง เขตที่ 17 ต.กาญจนวิชัย อ.บันนังสตา จ.ยะลา

OWNER:
การขยายโรงพยาบาลไทย เขตภาคใต้ตอนล่าง อ.หาดใหญ่ จ.สงขลา

ARCHITECT:

ENGINEER:

INTERIOR:
M.A.
จอนวีย์ สุวรรณรัตน์
จุฬารัตน์ ตากระจ่าย

TOTAL.

SHEET NO.
ID:01

ผนังงานด้านซ้ายทางขึ้น CLMF06 , ผนังงานด้านซ้ายทางลง CSLR3F42
LEATHER WAREHOUSE

Chart Material (รายการวัสดุอุปกรณ์)



บริษัท แอตคอบ ฮาตใหญ่
 489/48-49 ซอย 19
 อ.พรหมมณี ต.หาดใหญ่
 อ.หาดใหญ่ จ.สงขลา
 TEL. (074) 245611

ตำแหน่งติดตั้ง

รายละเอียด

ตำแหน่งติดตั้ง

รายละเอียด



บันได

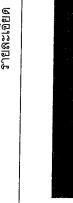

กลุ่มประตู

สีอลูมิเนียมสีเทา 50 มม. สีเงาแบบเงา
 บริษัท พิงเจอร์เทค อิมพอร์ต จำกัด

บันได

สีอลูมิเนียม 20 มม.
 บริษัท พิงเจอร์เทค อิมพอร์ต จำกัด

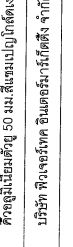

บันได

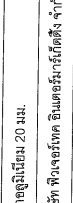

พื้น
 บันได

สีอลูมิเนียมสีเทา 10 มม. สีเงาแบบเงา
 บริษัท พิงเจอร์เทค อิมพอร์ต จำกัด

บันได

แผ่นสกรีนบอร์ด ขนาด 20 มม.
 SCG เซตซี



บันได

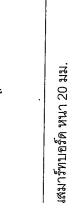

บันได

พรมปูพื้นและบันได IN 01 Vapour
 Carpets Inter

บันได

ขนาดของทีวี LED TV ป็นองศาได้ จำนวนทีวีขนาด 14-43 นิ้ว

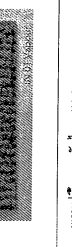

บันได

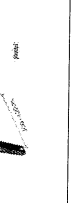

บันได

สีอลูมิเนียมสีเทา 10 มม. สีเงาแบบเงา
 SDP BEST โทร. 061-625-6242

บันได

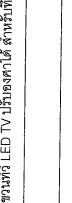

PROJECT:

ออกแบบตกแต่งภายใน
 ห้องประชุม

LOCATION:

ภายในห้างประเทศไทย
 เขตภาคใต้ตอนล่าง
 เลขที่ 17 อ.หาดใหญ่
 ตำบลคูหาใหญ่ จ.สงขลา

OWNER:

ภายในประเทศไทย
 เขตภาคใต้ตอนล่าง
 อ.หาดใหญ่ จ.สงขลา

ARCHITECT:

ENGINEER:

INTERIOR:

TOTAL.

จ.อมรินทร์ สุพรรณรัตน์
 จุฬานาต ดากระจาย

SHEET NO.

ID:02



บริษัท อีเอสคอนไทย จำกัด
 489/48-49 ซอย 19
 ต.พรหมเกษม ต.หาดใหญ่
 อ.หาดใหญ่ จ.สงขลา
 TEL. (074) 245611

PROJECT:	บริษัท อีเอสคอนไทย จำกัด อาคารแห่งใหม่ประเทศไทย เขตภาคใต้ตอนล่าง
LOCATION:	อาคารแห่งใหม่ประเทศไทย เขตภาคใต้ตอนล่าง ซอย 17 ต.พรหมเกษม อ.หาดใหญ่ จ.สงขลา
OWNER:	บริษัท อีเอสคอนไทย เขตภาคใต้ตอนล่าง อ.หาดใหญ่ จ.สงขลา
ARCHITECT:	
ENGINEER:	
INTERIOR:	<i>M. S.</i> จ.สมชาย สุวรรณรัตน์ จตุราศ ตากระจ่าย
TOTAL.	
SHEET NO.	
ID:03	

PERSPECTIVE





บริษัท แอ็คทีคส์ ภูเก็ต จำกัด

489/48-49 ซอย 19

ถ.เพชรเกษม ต.หาดใหญ่

อ.หาดใหญ่ จ.สงขลา

TEL. (074) 245611

PROJECT:

บริษัทผู้เช่าเป็นห้องประชุม
การช่างแห่งประเทศไทย
เขตภาคใต้ตอนล่าง

LOCATION:

การช่างแห่งประเทศไทย
เขตภาคใต้ตอนล่าง
เลขที่ 17 ถนนกาญจนาภิเษก
ต.ป่าตอง อ.หาดใหญ่ จ.สงขลา

OWNER:

การช่างแห่งประเทศไทย
เขตภาคใต้ตอนล่าง
อ.หาดใหญ่ จ.สงขลา

ARCHITECT:

ENGINEER:

INTERIOR:

M. S.
จอนภวัฏ สุวรรณรัตน์
สุภรภาด ศาครระชาโย

TOTAL.

SHEET NO.

ID:04

PERSPECTIVE

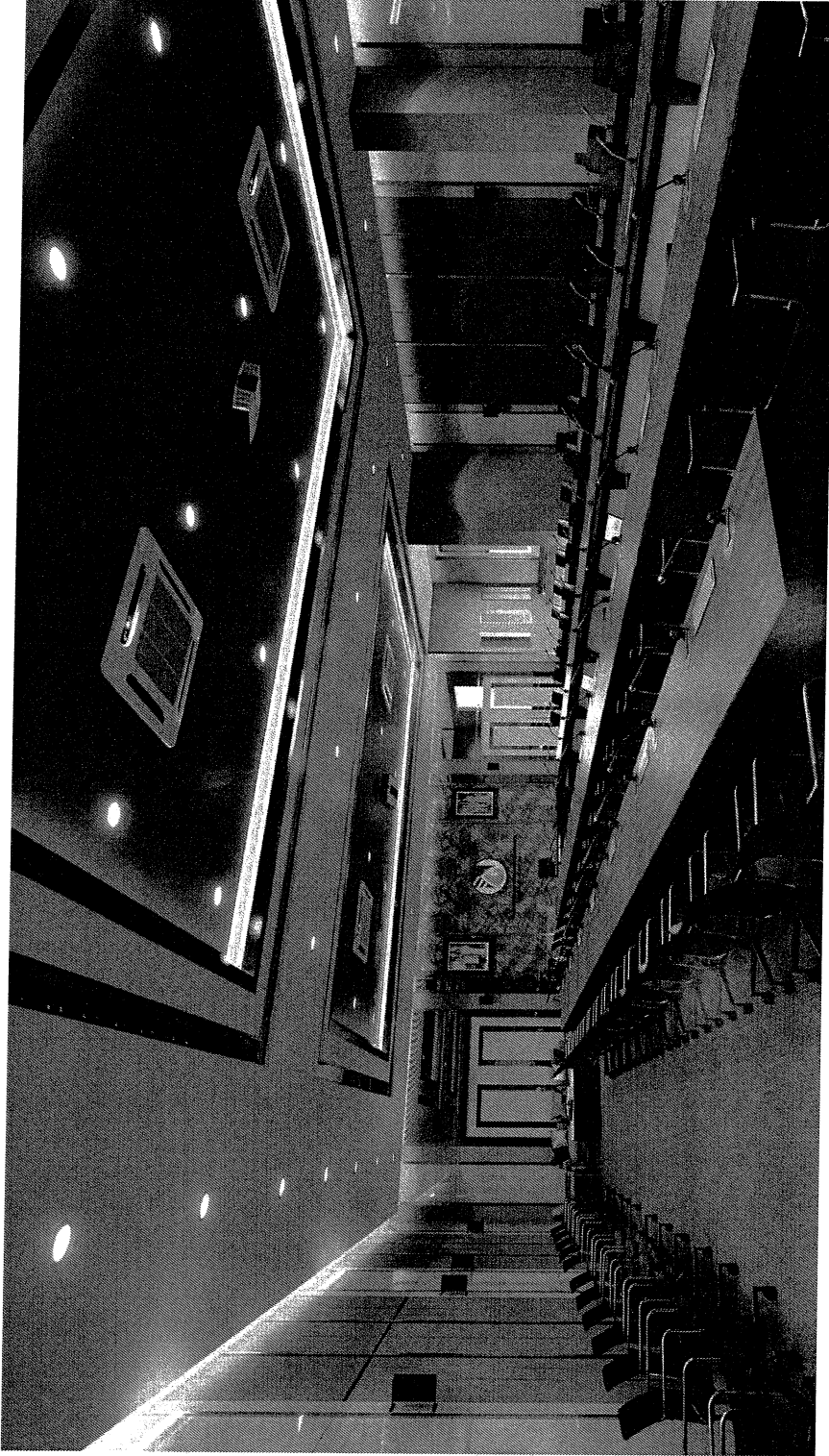



บริษัท แอสตีดคอนสตรัคชั่น จำกัด

489/48-49 ซอย 19

ถ.เพชรเกษม ต.หาดใหญ่

อ.หาดใหญ่ จ.สงขลา

TEL. (074) 245611

PROJECT:

บริษัทผู้ถือหุ้นบริษัทประจักษ์
การช่างแห่งประเทศไทย
เขตภาคใต้ตอนล่าง

LOCATION:

การช่างแห่งประเทศไทย
เขตภาคใต้ตอนล่าง
ซอย 17 ถนนกาญจนาภิเษก
ต.ปรางค์ ๑ หาดใหญ่ จ.สงขลา

OWNER:

การช่างแห่งประเทศไทย
เขตภาคใต้ตอนล่าง
อ.หาดใหญ่ จ.สงขลา

ARCHITECT:

ENGINEER:

INTERIOR:

M. B.
จรรยาภัฏ อัครวัฒน์
สุพินภา อัครระจาย

TOTAL:

SHEET NO.

ID:05

PERSPECTIVE

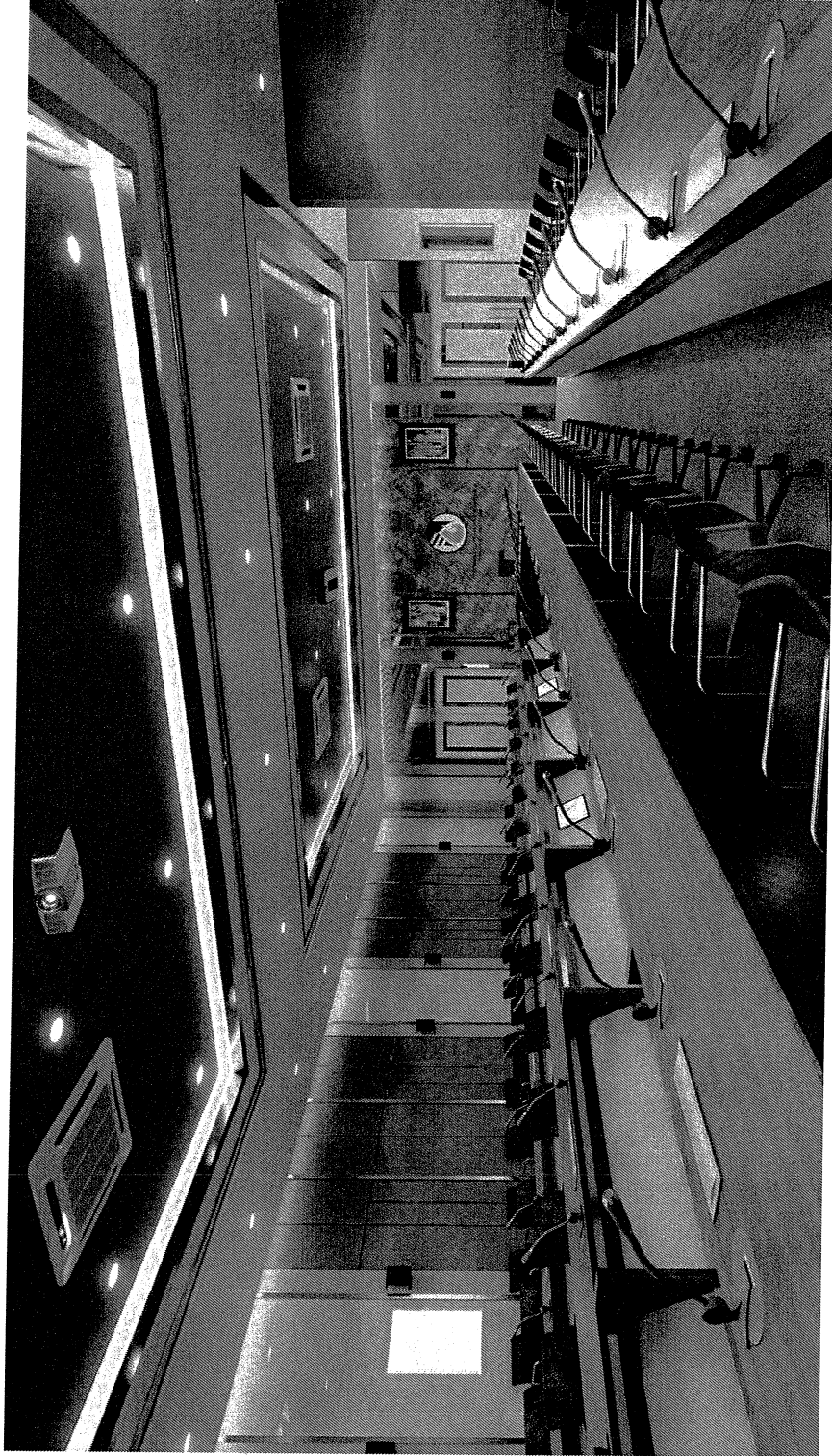



บริษัท เค.พี. อีทีเอ จำกัด

489/48-49 ซอย 19

ถ.เพชรเกษม ต.หาดใหญ่

อ.หาดใหญ่ จ.สงขลา

TEL. (074) 245611

PROJECT:

บริษัท เค.พี. อีทีเอ จำกัด
การตกแต่งและติดตั้ง
เพดานฝ้าห้องประชุม

LOCATION:

การตกแต่งและติดตั้ง
เพดานฝ้าห้องประชุม
เลขที่ 17 ต.หาดใหญ่
อ.หาดใหญ่ จ.สงขลา

OWNER:

การตกแต่งและติดตั้ง
เพดานฝ้าห้องประชุม
อ.หาดใหญ่ จ.สงขลา

ARCHITECT:

ENGINEER:

INTERIOR:

M. A.
จ.อมรรักษ์ อู่ทอไม้ตัน
จ.พนาภิบาล ต.เกาะพะงัน

TOTAL.

SHEET NO.

ID:06

PERSPECTIVE

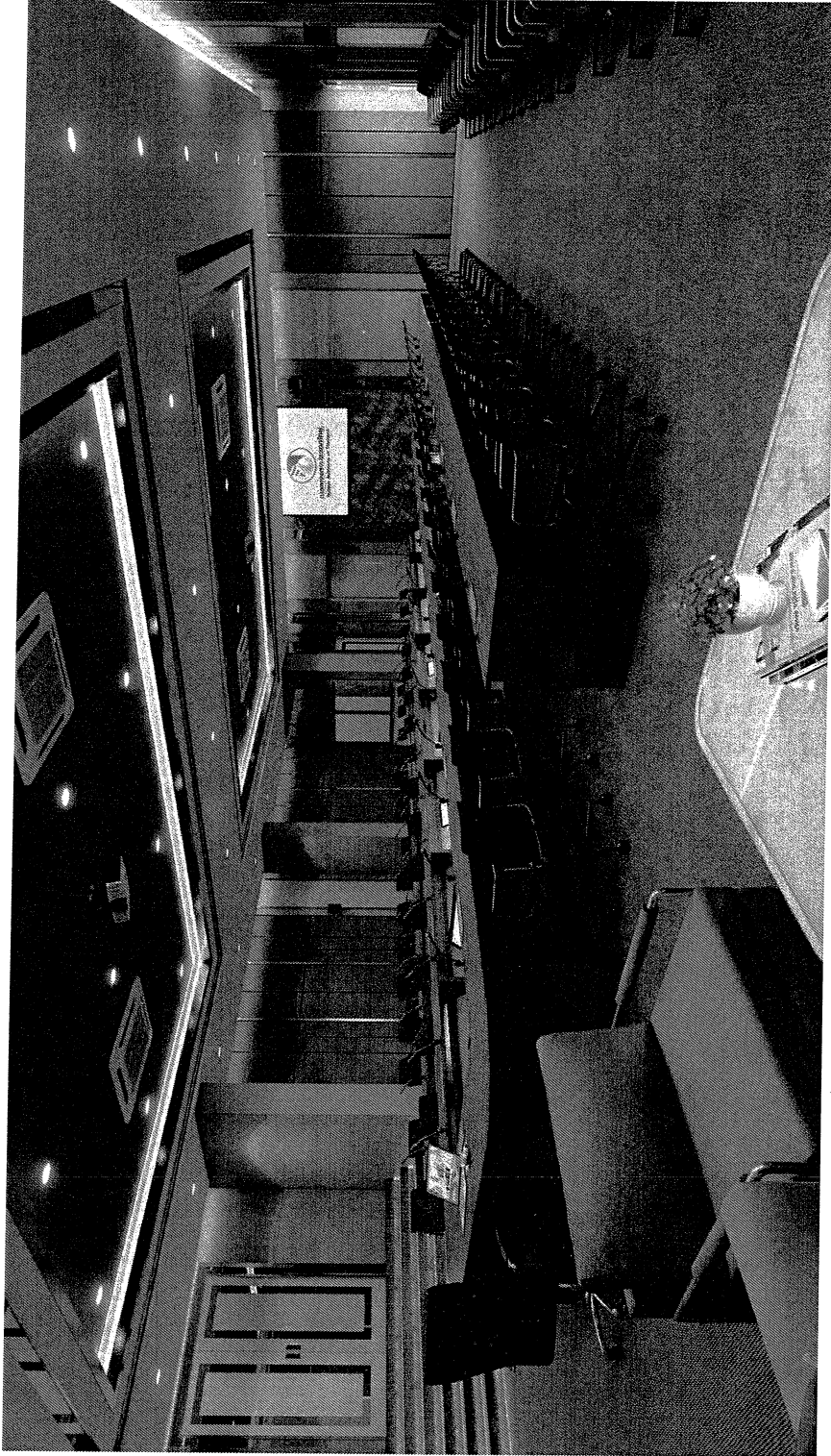



บจ. แอลกอฮอล์ ทาดใหญ่
 489/48-49 ซอย 19
 ถ.เพชรเกษม ต.หาดใหญ่
 อ.หาดใหญ่ จ.สงขลา
 TEL. (074) 245611

PROJECT:	ปรับปรุงห้องนั่งเล่นประชุม การขยายห้องประชุม เขตภาคใต้ตอนล่าง
LOCATION:	การขยายห้องประชุม เขตภาคใต้ตอนล่าง เขตที่ 17 อ.หาดใหญ่ อ.หาดใหญ่ จ.สงขลา
OWNER:	การขยายห้องประชุม เขตภาคใต้ตอนล่าง อ.หาดใหญ่ จ.สงขลา
ARCHITECT:	
ENGINEER:	
INTERIOR:	<i>M.A.</i> จอมขวัญ สุวรรณรัตน์ จุฬารัตน ดงกระชาย
TOTAL.	
SHEET NO.	
ID:07	

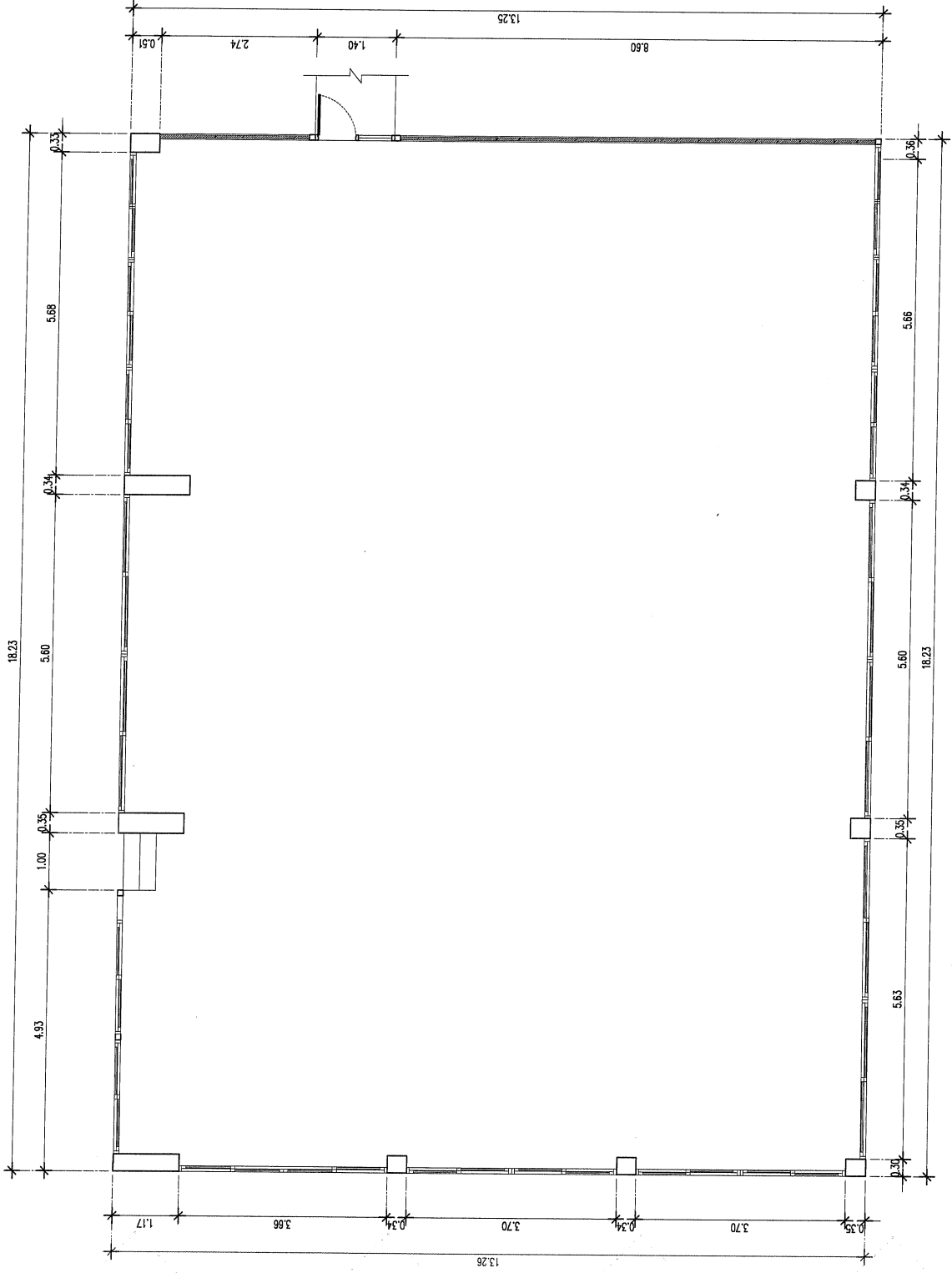

แปลนเดิม
 SCALE 1:75

ความสูงฝ้าเดิม 3.60 ม.



บริษัท แอสเซิร์ช ซิสเต็ม จำกัด
 489/48-49 ซอย 19
 ถนนพระเกษม ตำบลหนองใหญ่
 อ.หนองใหญ่ จ.ชลบุรี
 TEL. (074) 245611

PROJECT:	บริษัท ห้างของอินทรี ประชุม การช่างแห่งประเทศไทย เขตภาคใต้ตอนล่าง
LOCATION:	การช่างแห่งประเทศไทย เขตภาคใต้ตอนล่าง เลขที่ 17 ถนนกาญจนาภิเษก ต.ป่าพลู อ.หาดใหญ่ จ.สงขลา
OWNER:	การช่างแห่งประเทศไทย เขตภาคใต้ตอนล่าง อ.หาดใหญ่ จ.สงขลา
ARCHITECT:	
ENGINEER:	
INTERIOR:	<i>M. A.</i> จอมขวัญ จูวรรณรัตน์ จุฬานาถ ดาการะชาย
TOTAL:	
SHEET NO.	ID:08

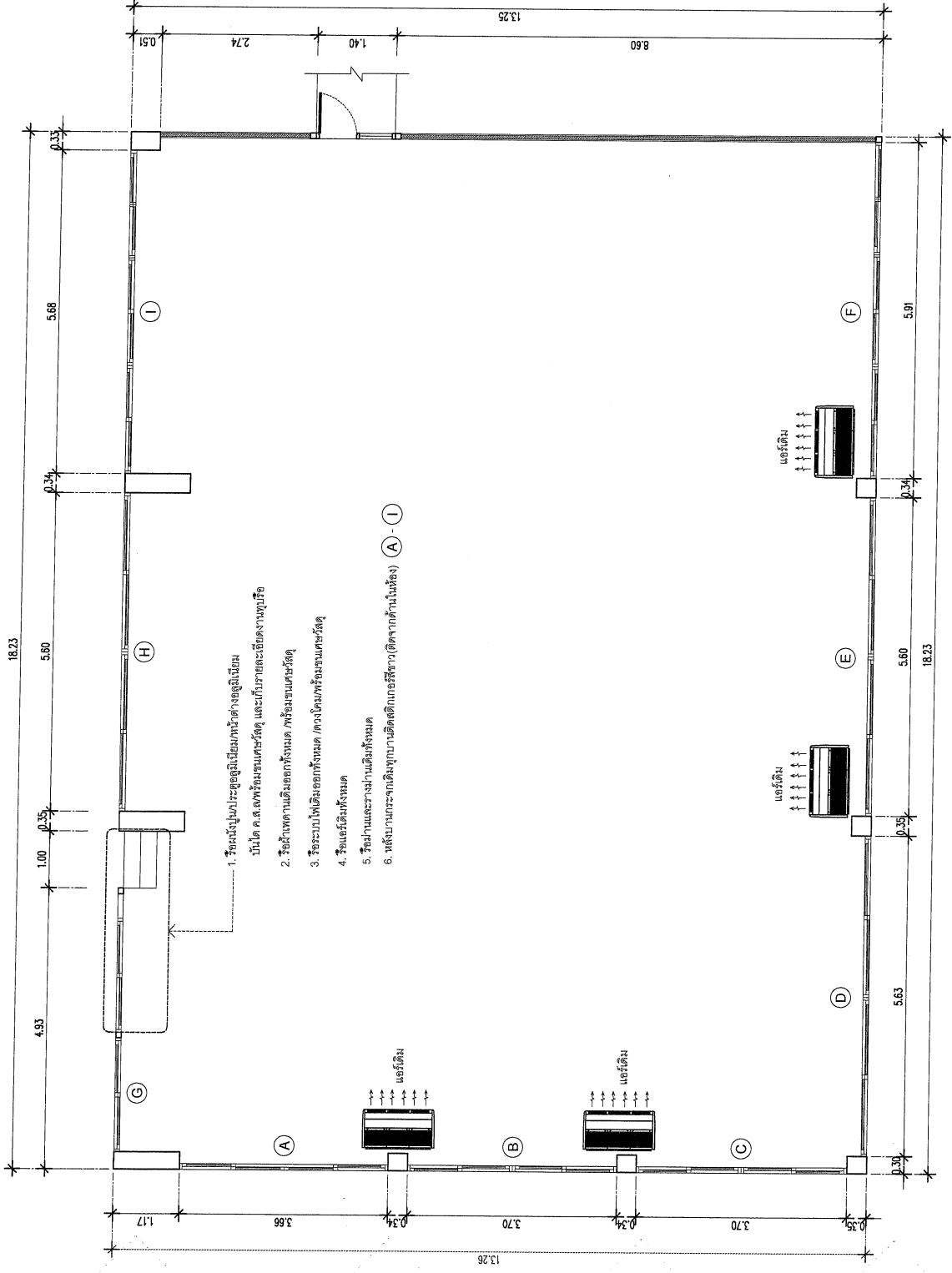

แปลนห้องคอมพิวเตอร์
 SCALE 1 : 75

ความสูงฝ้าเดิม 3.60 ม.



บริษัท อ.ชาติใหญ่ จำกัด
 489/48-49 ซอย 19
 ถนนพหลโยธิน ต.พญาไท
 อ.เมือง จ.นนทบุรี
 โทร. (074) 245611

PROJECT:

บริษัท อ.ชาติใหญ่ จำกัด
 อาคารพาณิชย์
 เขตบางเขน กรุงเทพมหานคร

LOCATION:

กรุงเทพมหานคร
 เขตบางเขน
 ถนนพหลโยธิน ซอย 19
 อ.เมือง จ.นนทบุรี

OWNER:

บริษัท อ.ชาติใหญ่ จำกัด
 อาคารพาณิชย์
 เขตบางเขน กรุงเทพมหานคร

ARCHITECT:

บริษัท อ.ชาติใหญ่ จำกัด
 อาคารพาณิชย์
 เขตบางเขน กรุงเทพมหานคร

ENGINEER:

INTERIOR:

จอมขวัญ สุวรรณรัตน์
 จุฬาลงกรณ์มหาวิทยาลัย

TOTAL.

SHEET NO.

ID:09

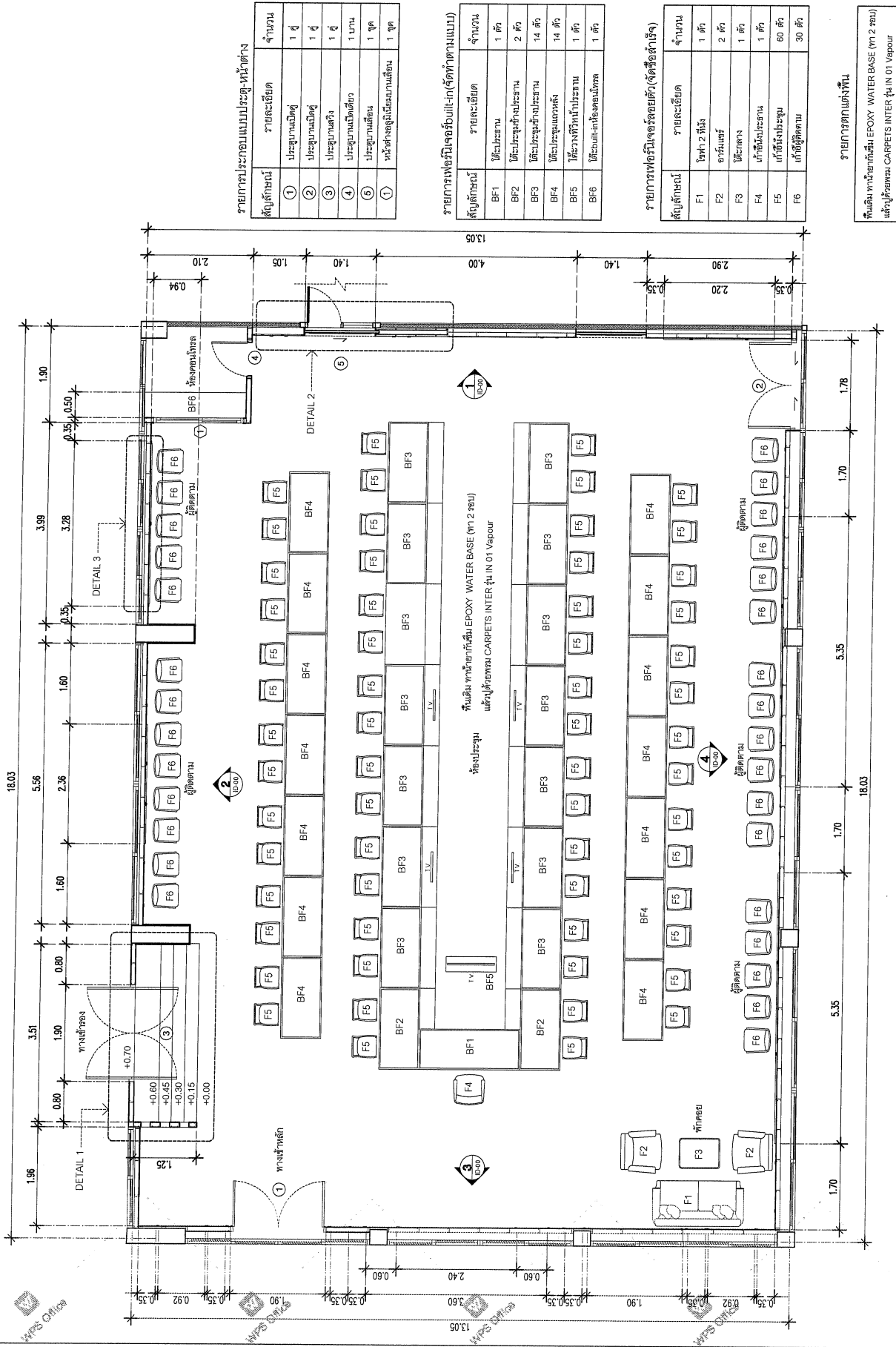

รายการประกอบแบบประจักษ์หน้างาน

สัญลักษณ์	รายละเอียด	จำนวน
1	ประตูบานไม้	1 ไร่
2	ประตูบานเหล็ก	1 ไร่
3	ประตูบานเหล็ก	1 ไร่
4	ประตูบานเหล็ก	1 บาน
5	ประตูบานเหล็ก	1 ชุด
6	หน้าต่างอลูมิเนียมบานเลื่อน	1 ชุด

รายการเฟอร์นิเจอร์ (จัดตามแบบ)

สัญลักษณ์	รายละเอียด	จำนวน
BF1	โต๊ะประชุม	1 ตัว
BF2	โต๊ะประชุมสำนักงาน	2 ตัว
BF3	โต๊ะประชุมสำนักงาน	14 ตัว
BF4	โต๊ะประชุมสำนักงาน	14 ตัว
BF5	โต๊ะวางทีวีที่ประชุม	1 ตัว
BF6	โต๊ะวางทีวีที่ประชุม	1 ตัว

รายการเฟอร์นิเจอร์ (จัดซื้อสำเร็จ)

สัญลักษณ์	รายละเอียด	จำนวน
F1	โซฟา 2 ที่นั่ง	1 ตัว
F2	เก้าอี้สำนักงาน	2 ตัว
F3	โต๊ะทำงาน	1 ตัว
F4	เก้าอี้สำนักงาน	1 ตัว
F5	เก้าอี้สำนักงาน	60 ตัว
F6	เก้าอี้สำนักงาน	30 ตัว

รายการตกแต่งพื้น

พื้นเดิม ทรานส์ปาร์เร็นท์ EPOXY WATER BASE (ท. 2 ซม.)
 แล้วปูด้วยพรม CARPETS INTER PUN IN 01 Vapour

แปลนเฟอร์นิเจอร์ห้องประชุม
 SCALE 1:75

รายการสัญลักษณ์ระบบไฟฟ้า และ งานฝ้าเพดาน

สัญลักษณ์ระบบไฟฟ้า	
สัญลักษณ์	รายละเอียด
	โคมไฟตกถนัดหลอด LEDชนิดฝังเพดาน (เส็กกายพลั)
	โคมตะแคงหลอดทรงกลม 2x36W โคมสีขาว
	หลอด T5 แสง warmwhite (ซ่อนไฟในหลุมฝ้าเพดาน)
	ไฟเส้น LED Strip Lights (ซ่อนใต้บันได)
	สวิทช์ไฟฟ้าทางเดียว ฝังผนัง 15A, 220V.
	สวิทช์ไฟฟ้าสองทาง ฝังผนัง 15A, 220V.
	ตู้ LOAD CONTROL (ควบคุมแรงจลภายในห้องประชุม)
	ปุ่มรีเลย์สวิทช์ (ตำแหน่งติดตั้ง)
	จอนิปรอคเตอร์

รายการฝ้าเพดาน	
สัญลักษณ์	รายละเอียด
CL1	ฝ้าเพดานยิปซัมบอร์ดหนา 9 มม. โครงสร้างเหล็กชุบสังกะสี Dulux 49GG 77/014 โครงเบมบอร์ด 24 มอก. (เพาจอเน)
CL2	ฝ้าเพดานยิปซัมบอร์ดหนา 9 มม. โครงสร้างเหล็กชุบสังกะสี Dulux 62YR 22/051 โครงเบมบอร์ด 24 มอก. (ฝ้าศาลเทาเข้ม)

สัญลักษณ์ระบบไฟฟ้า	
สัญลักษณ์	รายละเอียด
	ตำแหน่งเครื่องรับอากาศ (ชนิดฝังฝ้าเพดาน) 4ทิศทาง (สรุปยี่ห้อภายหลัง)
	เครื่องคอมพิวเตอร์
	เต้ารับไฟฟ้าคู่ ฝังผนัง 2P+G 15A, 220V.
	TV OUTLET (ติดตั้งตำแหน่งด้านหน้าโต๊ะ)
	ไฟดูอิน (ติดตั้งบนฝ้าเพดาน)
	เต้ารับ HDMI
	เต้ารับไฟฟ้าคู่ ฝังผนัง 2P+G 15A, 220V (ตำแหน่ง TOPโต๊ะ)
	เต้ารับไฟฟ้าคู่ ฝังผนัง 2P+G 15A, 220V (ตำแหน่งด้านหน้าโต๊ะ)

หมายเหตุ: รายละเอียดในแบบไม่รวมระบบภาพและเสียงและอินเตอร์เน็ต
 ให้งานระบบภาพและเสียงติดตั้งตามระยะ ยี่ห้อ รุ่น อุปกรณ์ต่างๆ
 และรายละเอียดของระบบภาพและเสียงอีกครั้ง



1.จ.เขตตลิ่งชัน กรุงเทพมหานคร
 489/48-49 ซอย 19
 ถนนพระราม ๓, เขตตลิ่งชัน
 อ.เขตตลิ่งชัน จ.สงขลา
 TEL. (074) 245611

PROJECT:
 บริษัท อีทีอี จำกัด
 กรุงเทพมหานคร
 เขตตลิ่งชัน

LOCATION:
 ภายในห้างสรรพสินค้า
 ชั้นที่ 17 อ.เขตตลิ่งชัน
 จ.สงขลา

OWNER:
 บริษัท อีทีอี จำกัด
 กรุงเทพมหานคร
 เขตตลิ่งชัน

ARCHITECT:
 บริษัท อีทีอี จำกัด
 กรุงเทพมหานคร

ENGINEER:
 บริษัท อีทีอี จำกัด
 กรุงเทพมหานคร

INTERIOR:
 บริษัท อีทีอี จำกัด
 กรุงเทพมหานคร

TOTAL:
 SHEET NO.
 ID:10



บริษัท แอตเดคอร์ต จำกัด
 489/48-49 ซอย 19
 ถนนพหลโยธิน ต.หาดใหญ่
 อ.หาดใหญ่ จ.สงขลา
 TEL. (074) 245611

PROJECT:	บริษัท อีโคโนมิคโฮมโปร การขยายพื้นที่ประเทศไทย เขตภาคใต้ตอนล่าง
LOCATION:	การขยายพื้นที่ประเทศไทย เขตภาคใต้ตอนล่าง เขตที่ 17 ต.กาญจนบุรี อ.หาดใหญ่ จ.สงขลา
OWNER:	การขยายพื้นที่ประเทศไทย เขตภาคใต้ตอนล่าง อ.หาดใหญ่ จ.สงขลา
ARCHITECT:	
ENGINEER:	
INTERIOR:	จอมขวัญ สุ่มภรณ์รัตน์ จุฬานาถ ตวกรัตนะจาย
TOTAL.	
SHEET NO.	
ID:11	

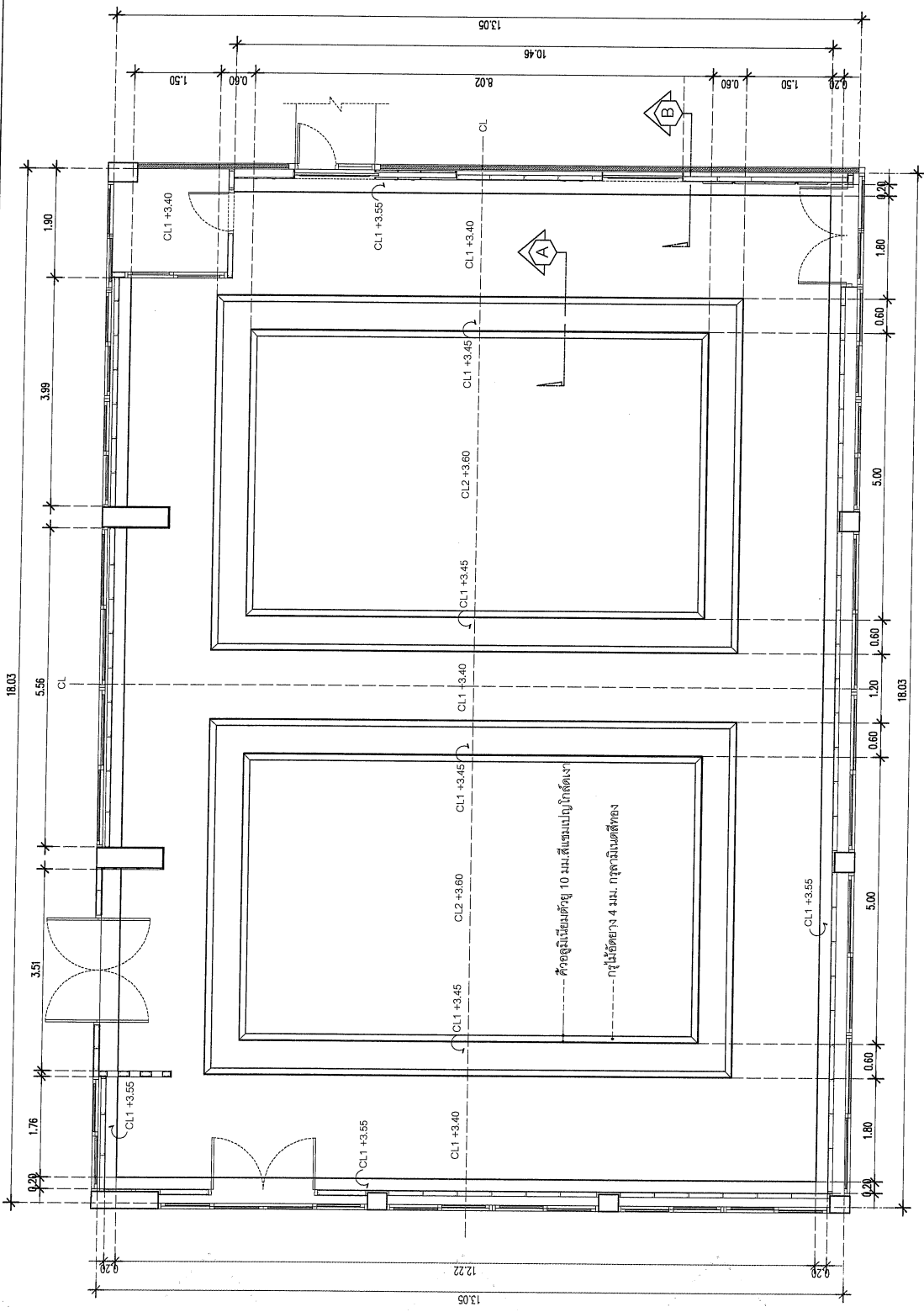

แปลนฝ้าเพดาน
 SCALE 1:75

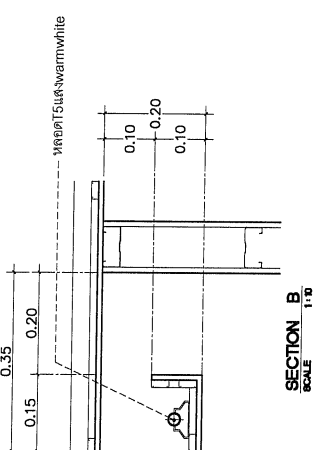

SECTION B
 SCALE 1:75

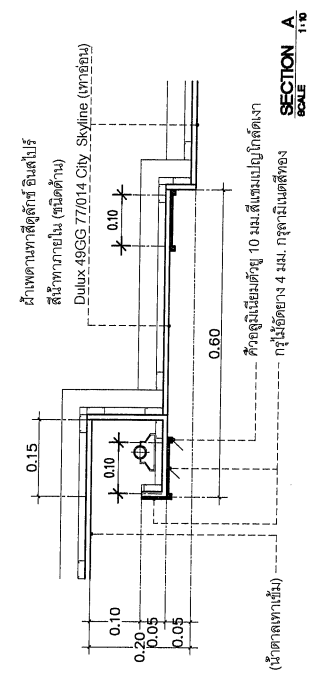

SECTION A
 SCALE 1:75

ฝ้าขาว 5 มม. สวมขาว
 สีในทาบภายใน (ชนิดด้าน)
 Dulux 49CG 77014 City Skyline (ทาบอ่อน)
 กว้าง 10 มม. สีเข้มแบบโปรไฟล์ดอง
 กว้าง 4 มม. กรุซามันในตู้ห้อง

ฝ้าขาว 5 มม. สวมขาว
 สีในทาบภายใน (ชนิดด้าน)
 Dulux 62YR 22/051 Stony Dream (น้ำตาสถาพเข้ม)
 กว้าง 10 มม. สีเข้มแบบโปรไฟล์ดอง
 กว้าง 4 มม. กรุซามันในตู้ห้อง





บริษัท แอ็คเคอเคอร์ จำกัด
 489/48-49 ซอย 19
 ถนนเพชรเกษม ต.หาดใหญ่
 อ.หาดใหญ่ จ.สงขลา
 TEL. (074) 245611

PROJECT:	ปรับปรุงห้องนั่งเล่นและประชุม ภายในตึกแถวบริเวณ ถนนเพชรเกษม
LOCATION:	การช่างแห่งประเทศไทย เขตภาคใต้ตอนล่าง เลขที่ 17 ถนนปวงนวิติ อ.หาดใหญ่ จ.สงขลา
OWNER:	การช่างแห่งประเทศไทย เขตภาคใต้ตอนล่าง อ.หาดใหญ่ จ.สงขลา
ARCHITECT:	
ENGINEER:	
INTERIOR:	<i>M.A.</i> จุมขวัญ สุวรรณรัตน์ สุพินาท ตากกระจ่าย
TOTAL.	
SHEET NO.	
ID:	12

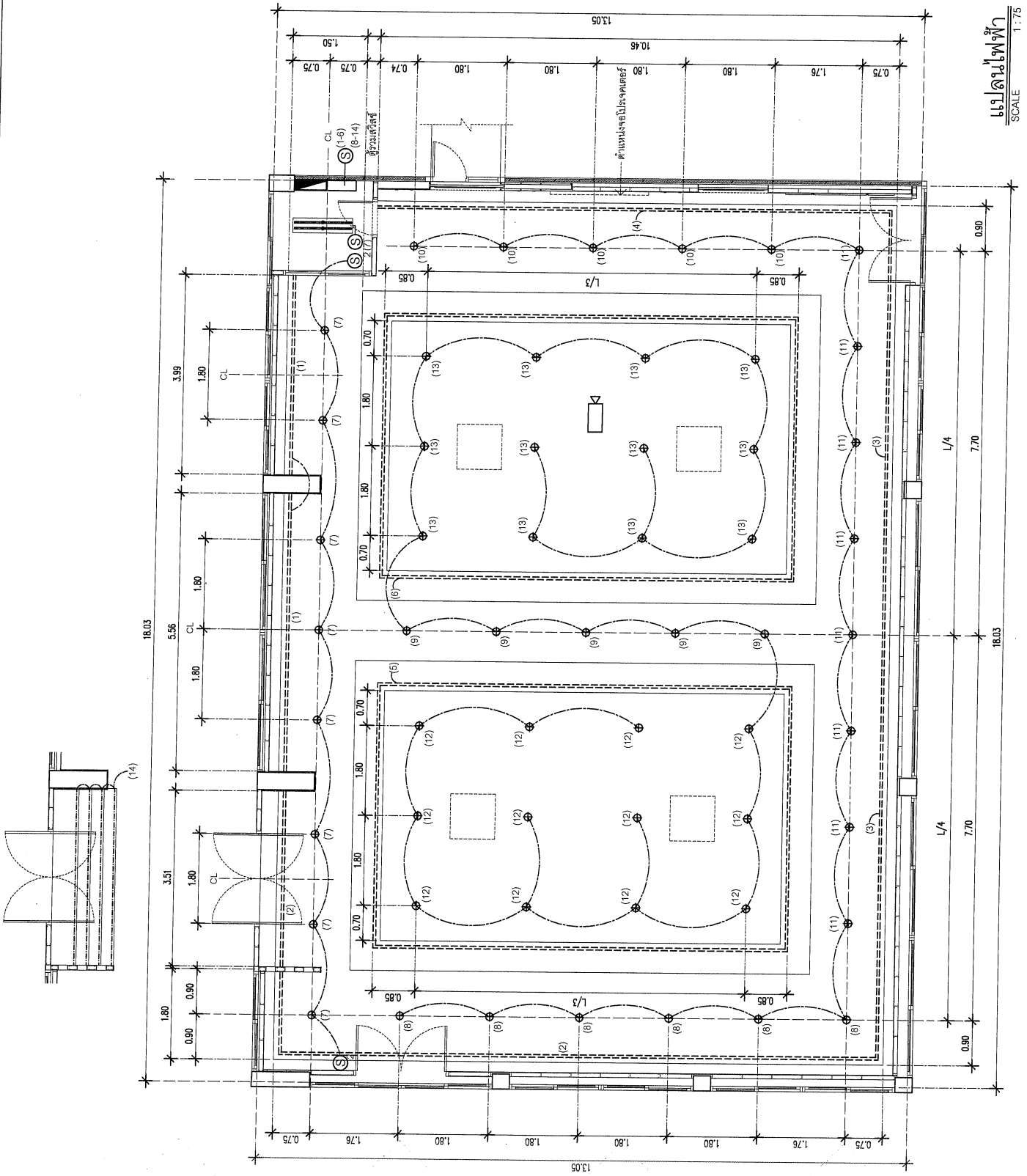

แปลนไฟฟ้า
 SCALE 1:75





บริษัท แอเทคคอมพ์ ทรานซ์ เทคโนโลยี
 489/48-49 ซอย 19
 ถนนพหลโยธิน ต.หาดใหญ่
 อ.หาดใหญ่ จ.สงขลา
 TEL. (074) 245611

PROJECT:	บริษัท อีโคโนมิค จำกัด การขยายแห่งประเทศไทย เขตภาคใต้ตอนล่าง
LOCATION:	การขยายแห่งประเทศไทย เขตภาคใต้ตอนล่าง เขตที่ 17 ถนนพหลโยธิน ต.หาดใหญ่ อ.หาดใหญ่ จ.สงขลา
OWNER:	การขยายแห่งประเทศไทย เขตภาคใต้ตอนล่าง อ.หาดใหญ่ จ.สงขลา
ARCHITECT:	
ENGINEER:	
INTERIOR:	<i>M. S.</i> จ.สงขลา อ.หาดใหญ่ จ.สงขลา
TOTAL.	
SHEET NO.	
ID:	13

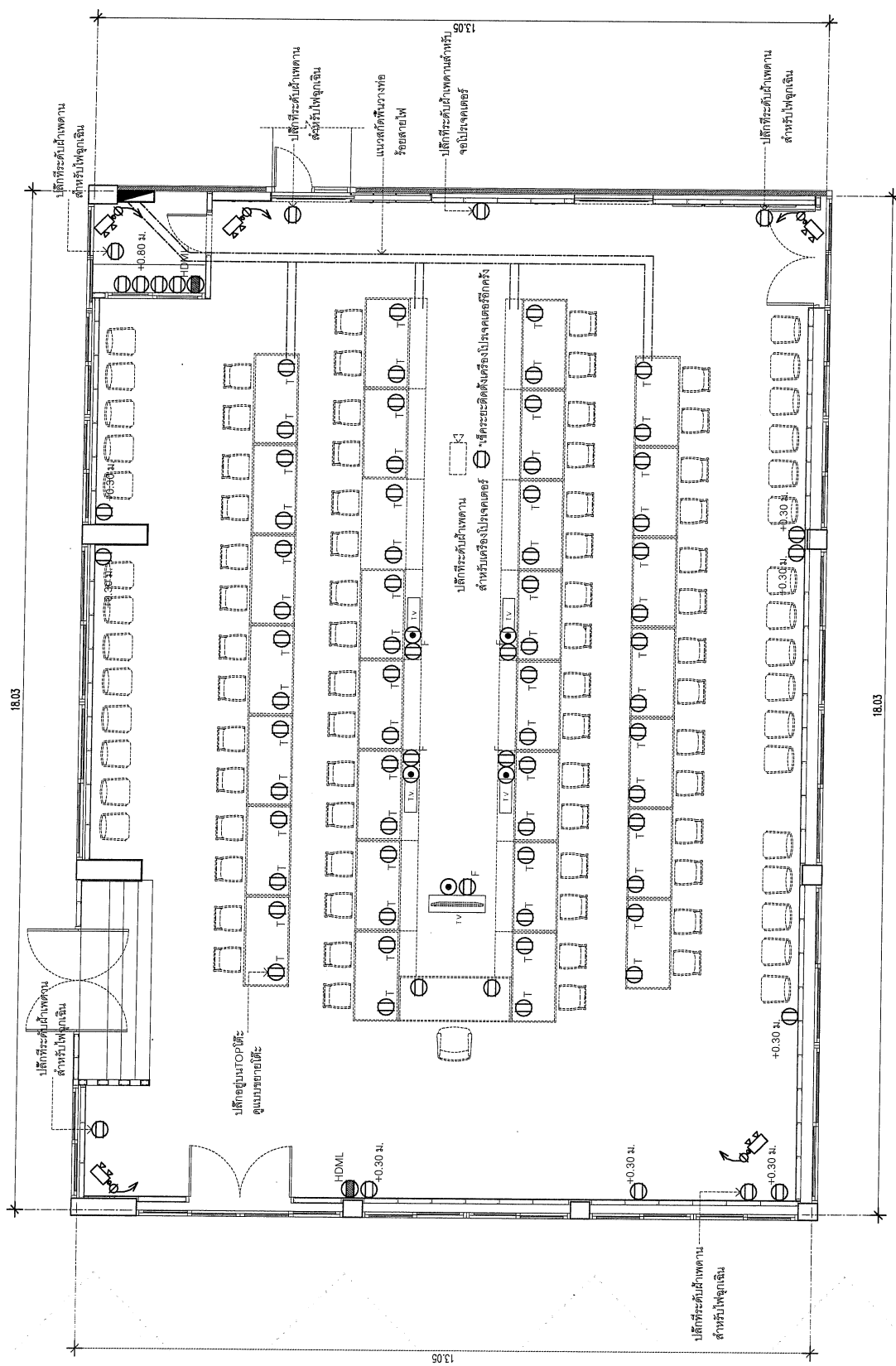

แปลนไฟฟ้ากำลัง
 SCALE 1:75





บริษัท แอตเดคคอร์ จำกัด
 489/48-49 ซอย 19
 อ.พระพรหม อ.หาดใหญ่
 อ.หาดใหญ่ จ.สงขลา
 TEL. (074) 245611

PROJECT:	บริษัท ห้าง เป็นห้องประชุม การช่างแห่งประเทศไทย เขตภาคใต้ตอนล่าง
LOCATION:	การช่างแห่งประเทศไทย เขตภาคใต้ตอนล่าง เขตที่ 17 อ.หาดใหญ่ อ.หาดใหญ่ จ.สงขลา
OWNER:	การช่างแห่งประเทศไทย เขตภาคใต้ตอนล่าง อ.หาดใหญ่ จ.สงขลา
ARCHITECT:	
ENGINEER:	
INTERIOR:	<i>M. S.</i> จ.ณัฐวิทย์ สุวรรณรัตน์ จุฬาลงกรณ์มหาวิทยาลัย
TOTAL.	
SHEET NO.	
ID:	14

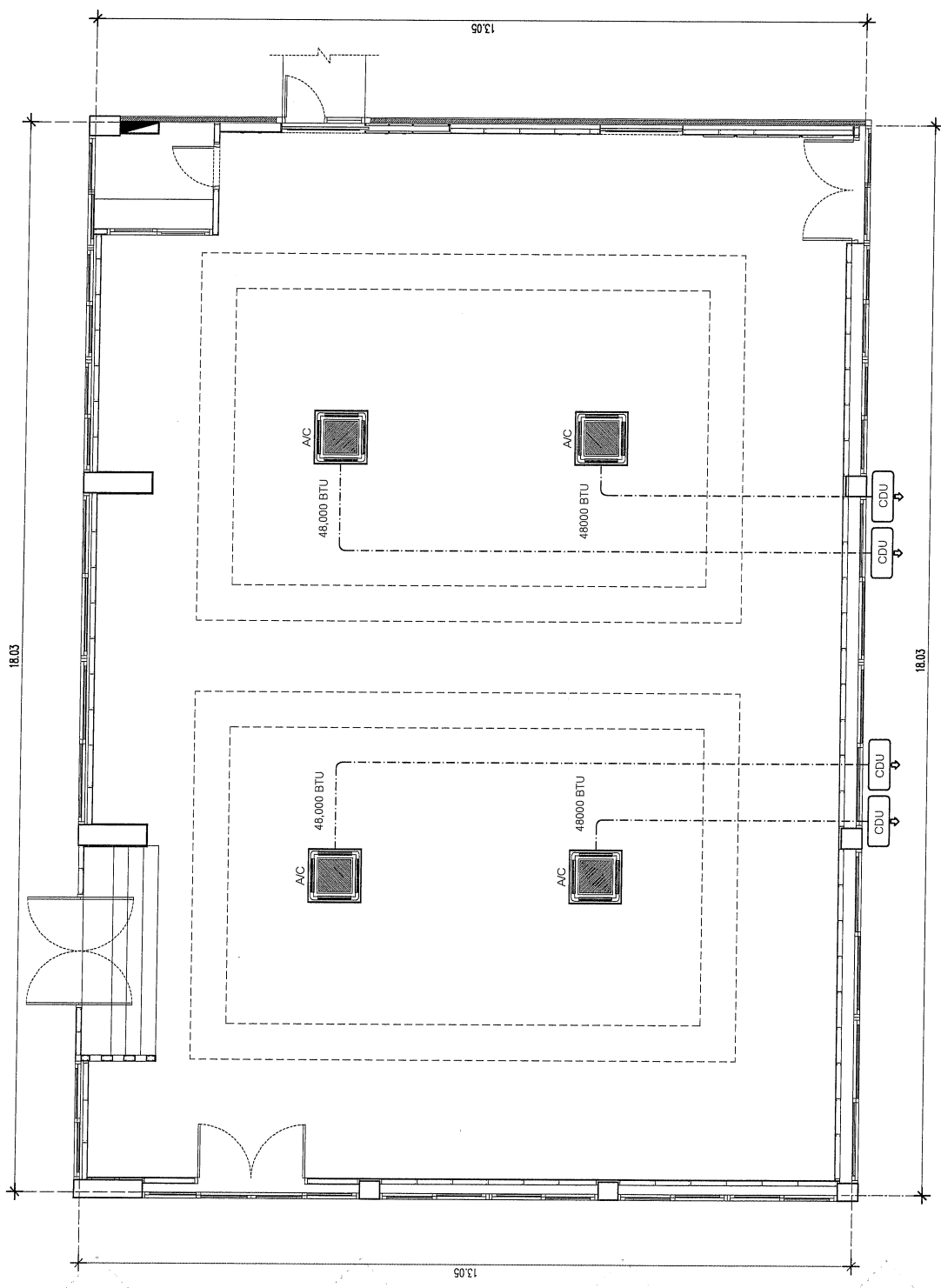

แปลนเครื่องปรับอากาศ
 SCALE 1:75



	Ին անտեսմամբ էր արվել 489-48-ը պահ 19 և արտատես և արվել և արվել և արվել ԻԷԼ. (09) 249811
PROJECT:	Ընդլրացման և արձրագրման և արձրագրման և արձրագրման և արձրագրման և արձրագրման
LOCATION:	Երևանի քաղաքում և արձրագրման և արձրագրման և արձրագրման և արձրագրման
OWNER:	ՍՊԿ «Երևանի քաղաքի և արձրագրման և արձրագրման և արձրագրման և արձրագրման
ARCHITECT:	ՍՊԿ «Երևանի քաղաքի և արձրագրման և արձրագրման և արձրագրման և արձրագրման
ENGINEER:	ՍՊԿ «Երևանի քաղաքի և արձրագրման և արձրագրման և արձրագրման և արձրագրման
INTERIOR:	ՍՊԿ «Երևանի քաղաքի և արձրագրման և արձրագրման և արձրագրման և արձրագրման
TOTAL:	ՍՊԿ «Երևանի քաղաքի և արձրագրման և արձրագրման և արձրագրման և արձրագրման
SHEET NO.	ԻԷԼ. (09) 249811

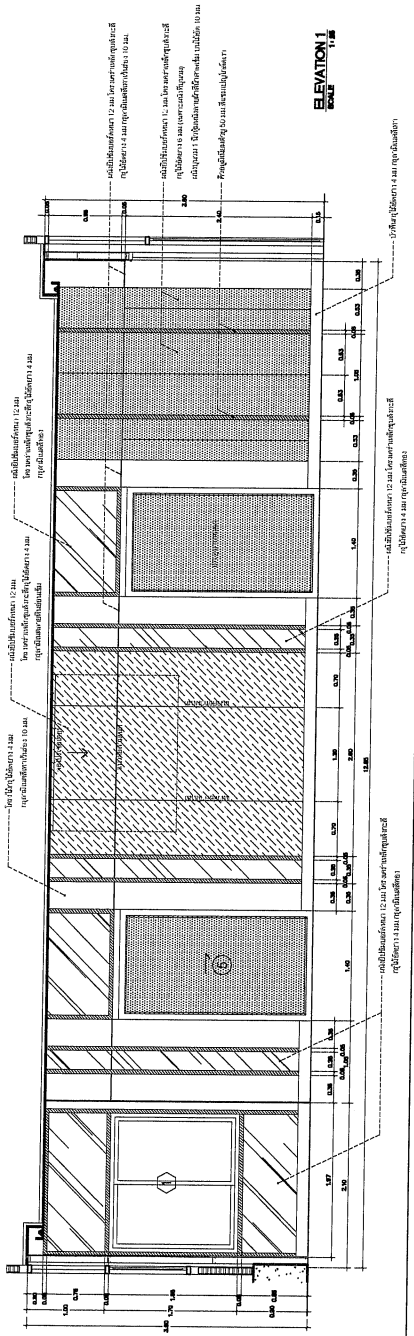
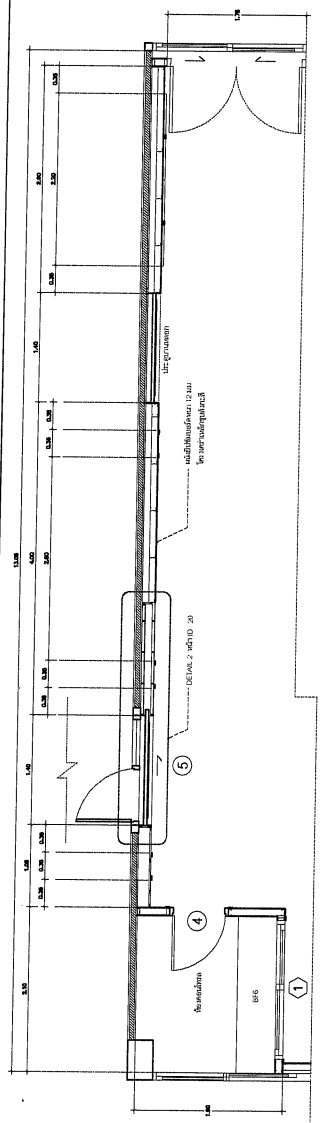

ՍՊԿ «Երևանի քաղաքի
 և արձրագրման և արձրագրման
 և արձրագրման և արձրագրման



 Կ. Կ. Մանուկյան Բնակարգ 489/48-49 քաղ. 19 և Կրասնուս քաղախ և Կրասնուս քաղախ Կ. Կ. Մանուկյան TEL: 0797 246671	PROJECT: Քանդակարված խնամք և խնամքի մասին
	LOCATION: Կրասնուս քաղախ և Կրասնուս քաղախ և Կրասնուս քաղախ
OWNER: Կրասնուս քաղախ և Կրասնուս քաղախ և Կրասնուս քաղախ	ARCHITECT: Կրասնուս քաղախ և Կրասնուս քաղախ
ENGINEER: Կրասնուս քաղախ և Կրասնուս քաղախ	TOTAL: Կրասնուս քաղախ և Կրասնուս քաղախ
SHEET NO. ID:17	INTERIOR: Կրասնուս քաղախ և Կրասնուս քաղախ

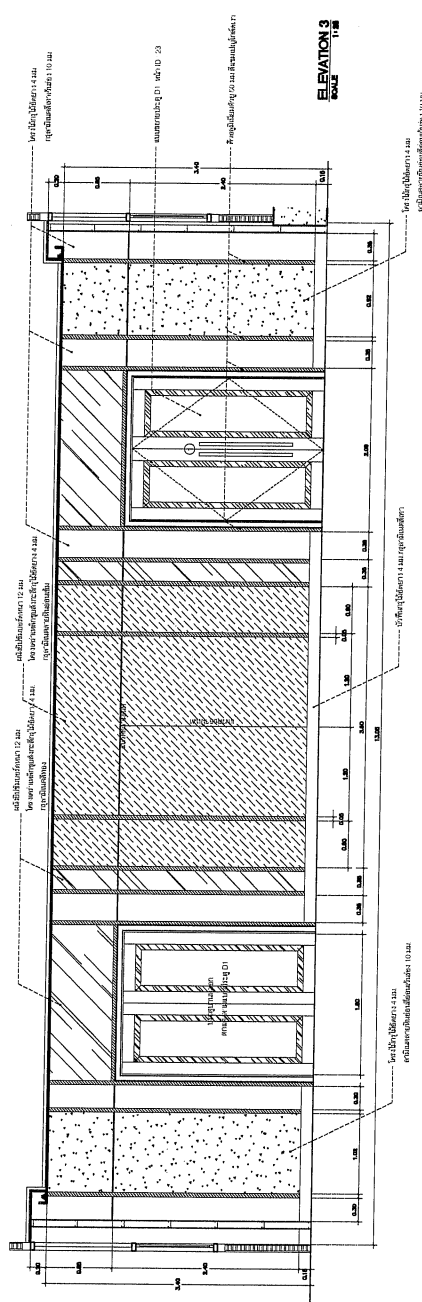
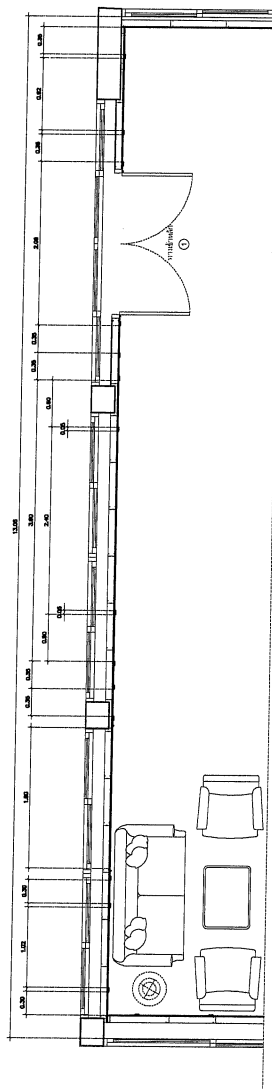

ELEVATION 3
 Կ. Կ. Մանուկյան Բնակարգ

Կրասնուս քաղախ և Կրասնուս քաղախ
 Կրասնուս քաղախ և Կրասնուս քաղախ
 Կրասնուս քաղախ և Կրասնուս քաղախ
 Կրասնուս քաղախ և Կրասնուս քաղախ

Կրասնուս քաղախ և Կրասնուս քաղախ
 Կրասնուս քաղախ և Կրասնուս քաղախ



 <p>WPS Office 4888-49-99-99-19 4888-49-99-99-19 4888-49-99-99-19 4888-49-99-99-19</p>	
PROJECT:	...
LOCATION:	...
OWNER:	...
ARCHITECT:	...
ENGINEER:	...
INTERIOR:	...
TOTAL:	...
SHEET NO.:	ID:18

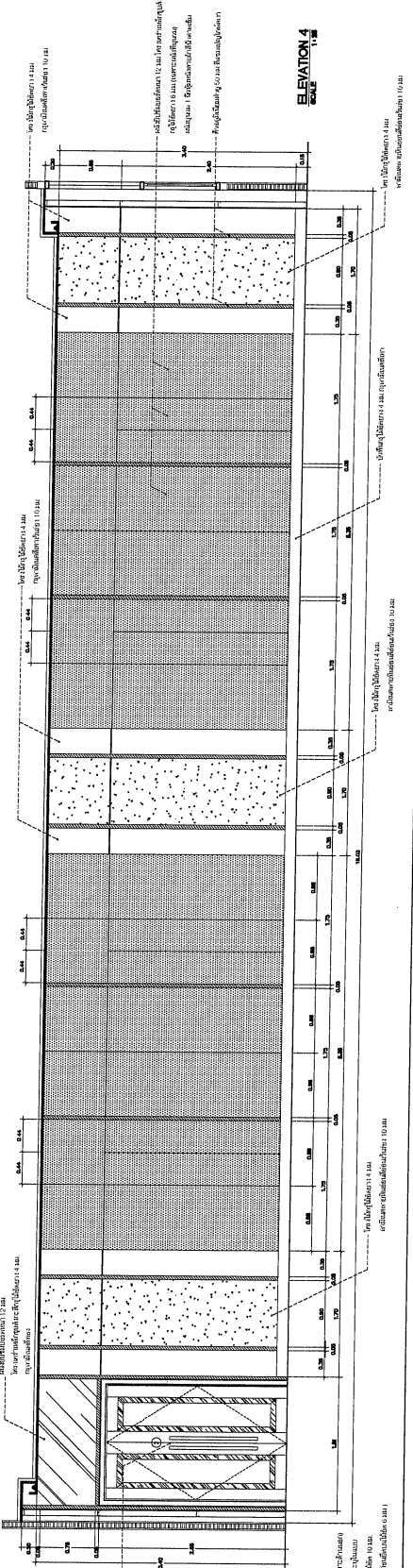
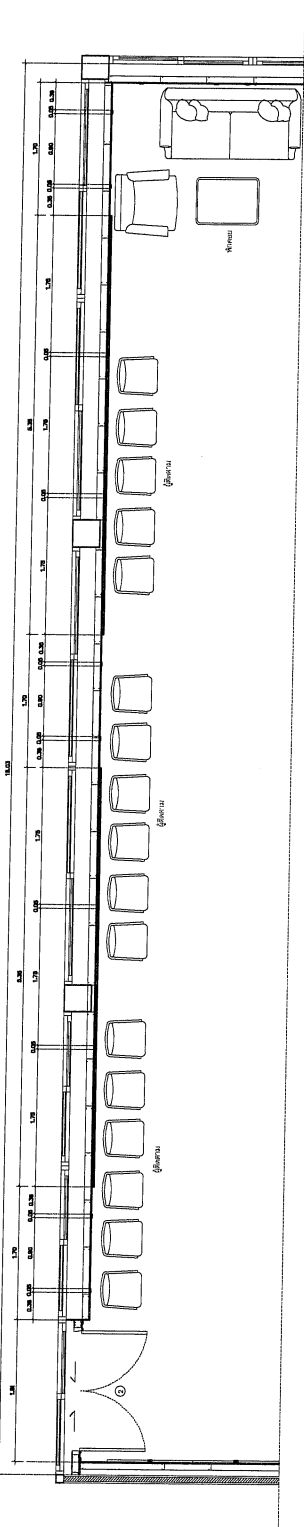

WPS Office
 WPS Office
 WPS Office
 WPS Office



บริษัท แอสเซอร์วิส จำกัด
 489/48-49 ซอย 19
 ถนนพหลโยธิน ต.หาดใหญ่
 อ.หาดใหญ่ จ.สงขลา
 TEL. (074) 245611

PROJECT:	ออกแบบตกแต่งภายใน ออกแบบตกแต่งภายใน ประเภทคาเฟ่ติดผนัง
LOCATION:	ภายในห้างสรรพสินค้า เขตภาคใต้ตอนล่าง เลขที่ 17 ถนนพหลโยธิน ต.หาดใหญ่ จ.สงขลา
OWNER:	บริษัท อสังหาริมทรัพย์ การตกแต่งและประเภท อ.หาดใหญ่ จ.สงขลา
ARCHITECT:	
ENGINEER:	
INTERIOR:	<i>M. A.</i> จ.อ.วิทย์ อัครวัฒน์ จ.พ.นภา ตาภักดิ์
TOTAL:	
SHEET NO.	ID:19

DETAIL 1
SCALE 1:25

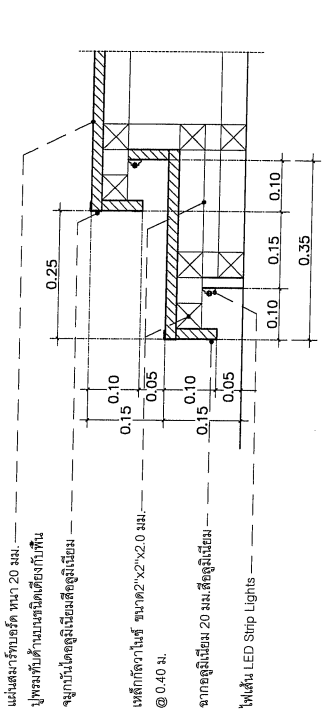

DETAIL A-A
SCALE 1:25

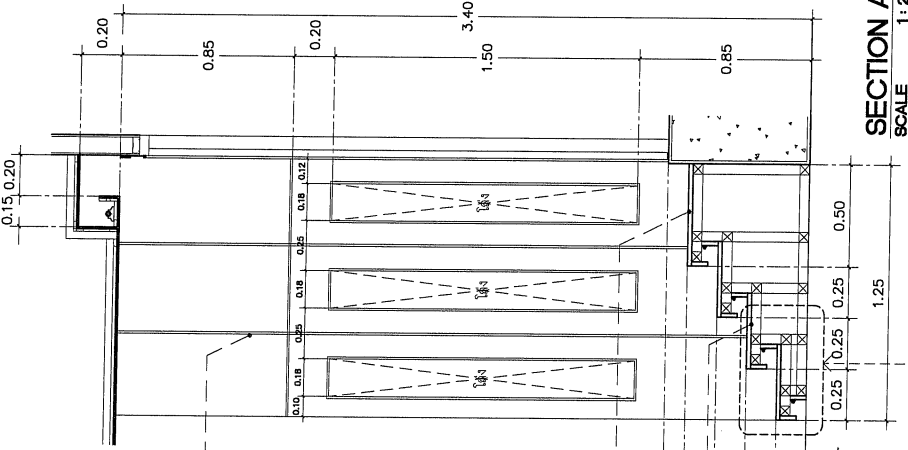

SECTION A-A
SCALE 1:25

PLAN
SCALE 1:25

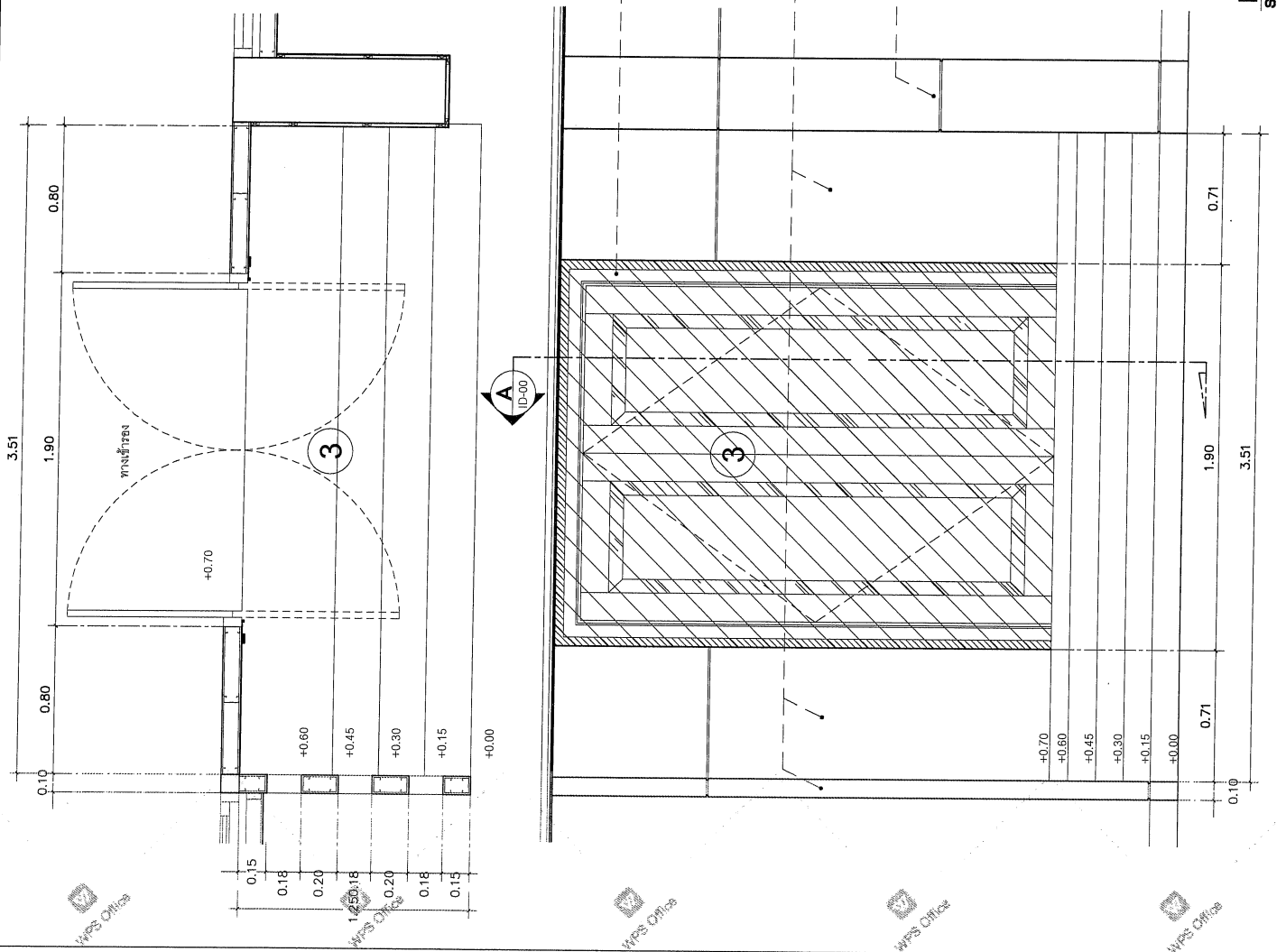

ELEVATION
SCALE 1:25





บริษัท ออลคอบานยากรณ์ จำกัด
 489/48-49 ซอย 19
 อ.เทพารักษ์ จ.นครราชสีมา
 อ.หาดใหญ่ จ.สงขลา
 TEL. (074) 245611

PROJECT:	ออกแบบตกแต่งภายใน ออกแบบตกแต่งภายใน เขตภาคใต้ตอนล่าง
LOCATION:	การช่างแห่งประเทศไทย เขตภาคใต้ตอนล่าง เขตที่ 17 อ.หาดใหญ่ ต.บ้านพรุ อ.หาดใหญ่ จ.สงขลา
OWNER:	การช่างแห่งประเทศไทย เขตภาคใต้ตอนล่าง อ.หาดใหญ่ จ.สงขลา
ARCHITECT:	
ENGINEER:	
INTERIOR:	<i>M.A.</i> จรรยาพรีย์ สุวรรณรัตน์ สุพรรณภา ตาภักดิ์ระยา
TOTAL.	
SHEET NO.	ID:20

DETAIL 2
SCALE 1:25

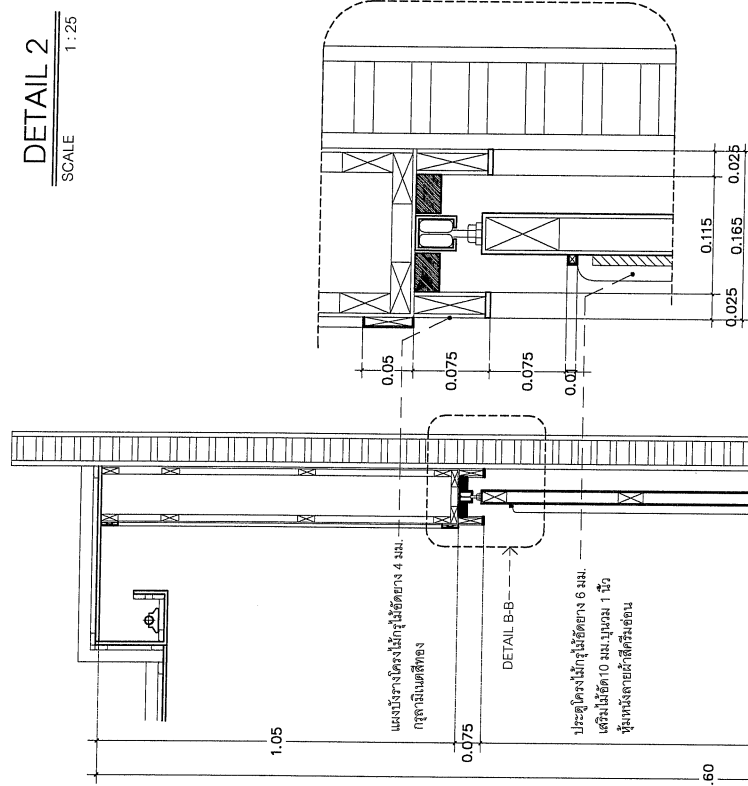

DETAIL B-B
SCALE 1:25



SECTION B
SCALE 1:15

PLAN
SCALE 1:25

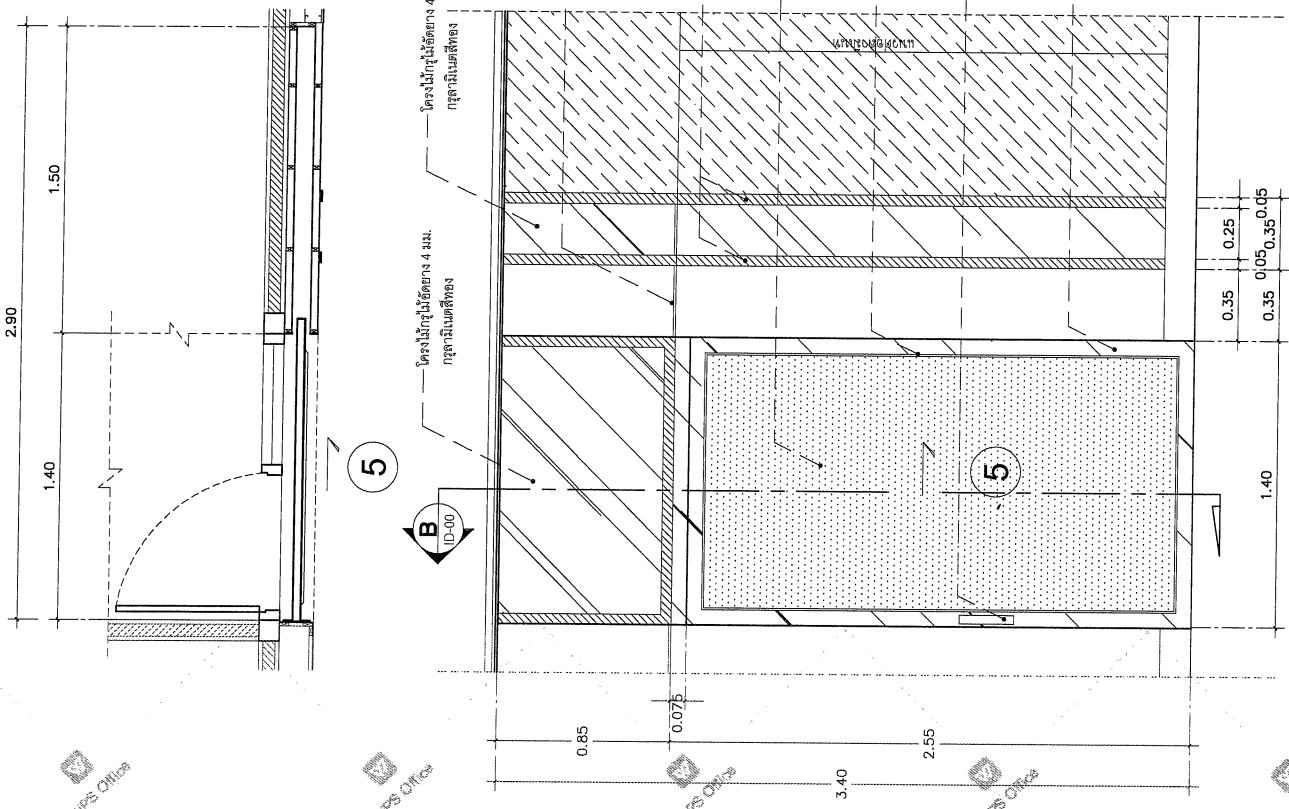

ELEVATION
SCALE 1:25





บริษัท อทีคอนสตรัคชั่น จำกัด
 489/48-49 ซอย 19
 ถนนพหลโยธิน ต.หาดใหญ่
 อ.หาดใหญ่ จ.สงขลา
 TEL. (074) 245611

DETAIL 3
 SCALE 1:25

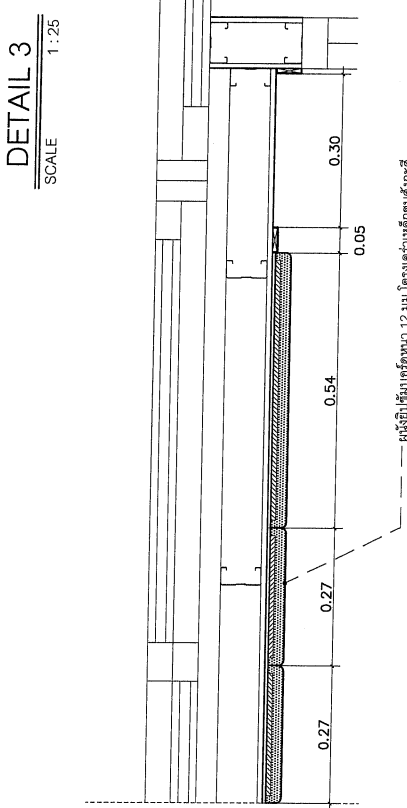

DETAIL C-C
 SCALE 1:25

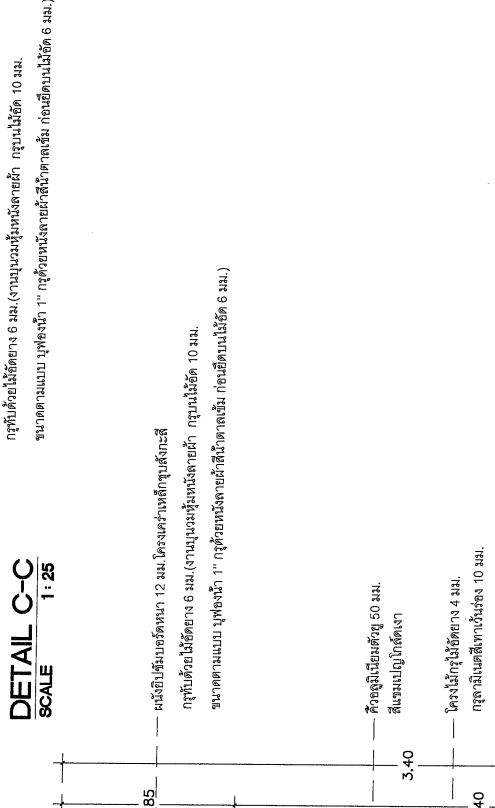

ผนังชั้นบนหนา 12 มม. โครงสร้างเหล็กบดอัด
 กระจกใส 6 มม. (งานบุผนังหน้าต่าง) กระจกใส 10 มม.
 ขนาดตามแบบ รูปหน้า 1" กระจกใส 6 มม. กระจกใส 10 มม.

ผนังชั้นล่างหนา 12 มม. โครงสร้างเหล็กบดอัด
 กระจกใส 6 มม. (งานบุผนังหน้าต่าง) กระจกใส 10 มม.
 ขนาดตามแบบ รูปหน้า 1" กระจกใส 6 มม. กระจกใส 10 มม.

คิ้วอลูมิเนียมสี 50 มม.
 สีตามแบบรูปหน้า 1"

โครงไม้กั้นใช้ยึดยาว 4 มม.
 กระจกใสสีเทาเข้ม 10 มม.

ออกแบบตกแต่งภายใน
 ออกแบบตกแต่งภายใน
 สถาปัตย์ได้ตอนล่าง

PROJECT:	การขยายพื้นที่ใช้สอย อาคารใช้ตอมล่าง เลขที่ 17 ต.กาญจนบุรี ต.บ้านต๋อย อ.หาดใหญ่ จ.สงขลา
LOCATION:	การขยายพื้นที่ใช้สอย อาคารใช้ตอมล่าง อ.หาดใหญ่ จ.สงขลา
OWNER:	การขยายพื้นที่ใช้สอย อาคารใช้ตอมล่าง อ.หาดใหญ่ จ.สงขลา
ARCHITECT:	
ENGINEER:	
INTERIOR:	จ.อมรวิทย์ สุพรรณวัฒน์ จ.ไพโรจน์ ต.ภักดี
TOTAL.	
SHEET NO.	ID:21



บริษัท แอลคอนคอร์ท จำกัด
 489/48-49 ซอย 19
 ถนนพระราม ๑ เขตห้วยขวาง
 กรุงเทพมหานคร 10110
 โทร. (074) 245611

PROJECT:	ออกแบบตกแต่งภายใน ออกแบบตกแต่งภายใน อาคารใต้ดิน
LOCATION:	โครงการคอนโดมิเนียม อาคารใต้ดิน เลขที่ 17 ถนนพระราม ๑ แขวงจตุจักร เขตจตุจักร กรุงเทพฯ
OWNER:	โครงการคอนโดมิเนียม อาคารใต้ดิน อ.ห้วยขวาง จ.สงขลา
ARCHITECT:	
ENGINEER:	
INTERIOR:	จุมขวัญ สุวรรณรัตน์ สุพาท ตระกษา
TOTAL.	
SHEET NO.	ID:22

แบบขยายประตูหน้าต่าง

SCALE 1:25

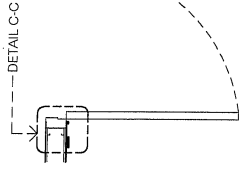

2

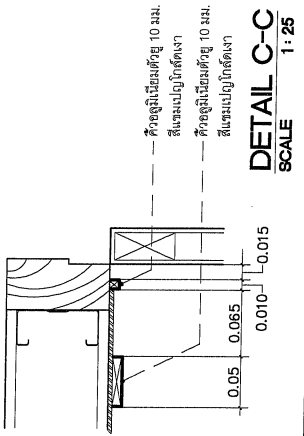

DETAIL C-C
SCALE 1:25

ชนิด	บานเปิด D1, D2
วงกบ	ไม้เนื้อแข็ง ขนาด 2"x4" ทาสีตามแบบ
บาน	โครงไม้ทาสีขนาด 4 มม. กระจกนิรภัยตามแบบ
ช่องแสง	-
อุปกรณ์	สีชมพูแมกนั่ม (สีชมพูเทา)
	บานพับดีดแรง
	บานพับดีดแรง ขนาด 4"x3" (3 ชุดบาน)
ตำแหน่ง	สูงจากพื้น 3.4

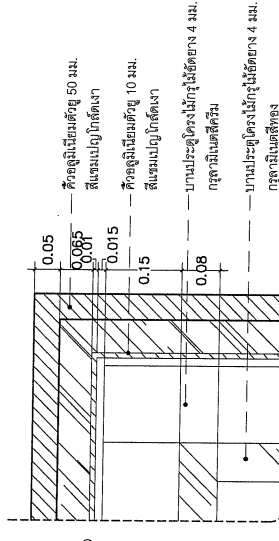

DETAIL D-D
SCALE 1:25

- บานประตูโครงไม้ทาสีขนาด 4 มม. กระจกนิรภัย
- บานประตูโครงไม้ทาสีขนาด 4 มม. กระจกนิรภัย
- บานประตูโครงไม้ทาสีขนาด 4 มม. กระจกนิรภัย
- บานประตูโครงไม้ทาสีขนาด 4 มม. กระจกนิรภัย

DETAIL CC

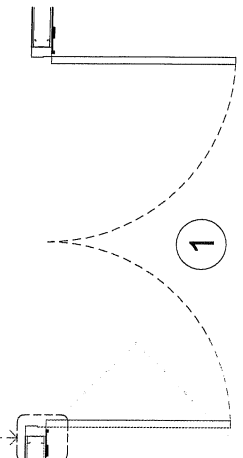

1

โครงไม้ทาสีขนาด 4 มม. กระจกนิรภัย

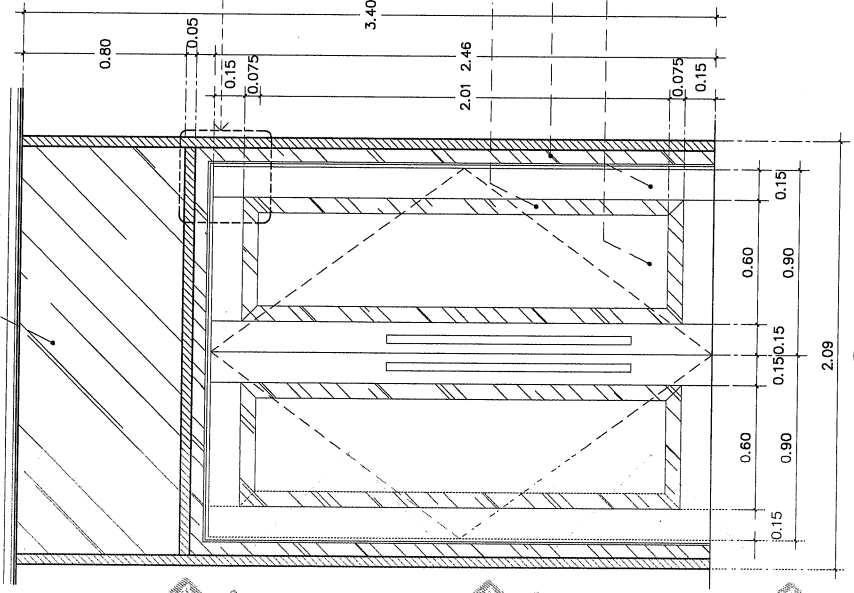

1

ELEVATION 1:25

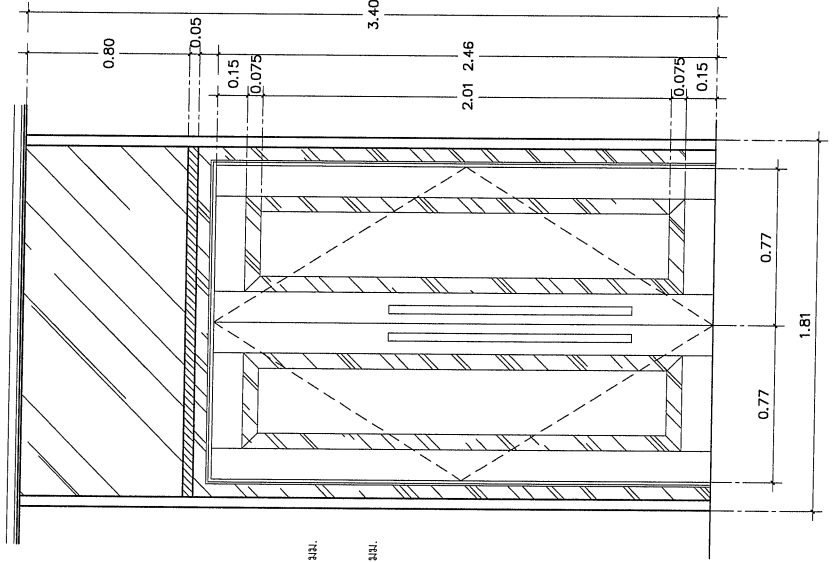

2

ELEVATION 1:25



บริษัท แอทคอร์ด ออโต้ จำกัด
 489/48-49 ซอย 19
 ถนนเพชรเกษม ต.หาดใหญ่
 อ.หาดใหญ่ จ.สงขลา
 TEL. (074) 245611

แบบขยายประตู-หน้าต่าง
 SCALE 1:25

ชนิด	หน้าต่างบานเลื่อน
ขนาด	ขนาด 2'x4" หน้า 1.2 มม.
กรอบบาน	อลูมิเนียมสีดำ
ลูกบิด	กระดุมเหล็ก หน้า 6 มม.
อุปกรณ์บานเลื่อน	อุปกรณ์บานเลื่อน, ญวนเหล็ก
ชนิด	ห้องคอมพิวเตอร์

PROJECT:
 ออกแบบตกแต่งภายใน
 ออกแบบตกแต่งภายใน
 เขตภาคใต้ตอนล่าง

LOCATION:
 การขยายประตูหน้าต่าง
 เขตภาคใต้ตอนล่าง
 เขตที่ 17 อ.หาดใหญ่
 อ.หาดใหญ่ จ.สงขลา

OWNER:
 การขยายประตูหน้าต่าง
 เขตภาคใต้ตอนล่าง
 อ.หาดใหญ่ จ.สงขลา

ARCHITECT:

ENGINEER:

INTERIOR:
 จอมขวัญ อัครนรินทร์
 จุฬานาถ ดุสิตระยอง

TOTAL.

SHEET NO.

ID:23

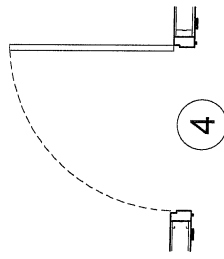

DETAIL C-C
 SCALE 1:25

คืออลูมิเนียมสีดำนว. 10 มม.
 สีเข้มแป้นปิดหน้าต่าง
 คืออลูมิเนียมสีดำนว. 10 มม.
 สีเข้มแป้นเปิดหน้าต่าง

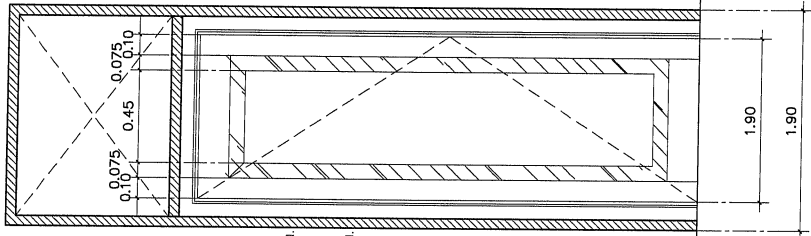

DETAIL D-D
 SCALE 1:25

0.05 คืออลูมิเนียมสีดำนว. 50 มม.
 0.085 สีเข้มแป้นเปิดหน้าต่าง
 0.015 คืออลูมิเนียมสีดำนว. 10 มม.
 0.15 สีเข้มแป้นเปิดหน้าต่าง
 0.08 บานประตูโครงไม้ท่อนไม้ขนาด 4 มม.
 กุญแจไม้เคลือบสี
 บานประตูโครงไม้ท่อนไม้ขนาด 4 มม.
 กุญแจไม้เคลือบสีทอง

บานประตูโครงไม้ท่อนไม้ขนาด 4 มม.
 กุญแจไม้เคลือบสีทอง
 กุญแจไม้เคลือบสีทอง
 กุญแจไม้เคลือบสีทอง
 บานประตูโครงไม้ท่อนไม้ขนาด 4 มม.
 กุญแจไม้เคลือบสีทอง

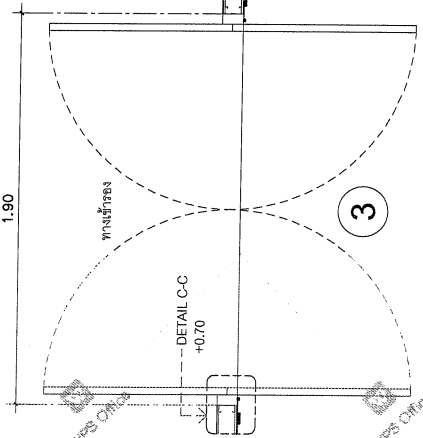

DETAIL C-C
 +0.70

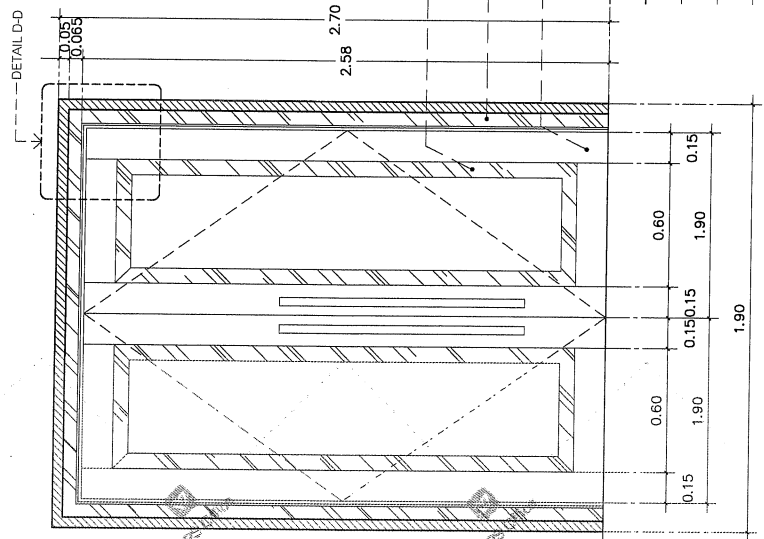

DETAIL D-D

ชนิด	บานประตู D3, บานเปิดเลื่อน D4
ขนาด	ไม้เคลือบสีทอง ขนาด 2'x4" พลาสติกบานแบบ
บาน	โครงไม้ท่อนไม้ขนาด 4 มม. กุญแจไม้เคลือบสีทอง
สีเข้ม	-
อุปกรณ์	สีเข้มบานบาน (สีเข้มบานบาน)
ชนิด	บานบานบาน (สีเข้มบานบาน)
ขนาด	ขนาด 4"x3" (3 ชุดบาน)
ชนิด	รูปบาน 2

ELEVATION
 1:25

1

4

3

แบบขยาย BF1

SCALE 1 : 15

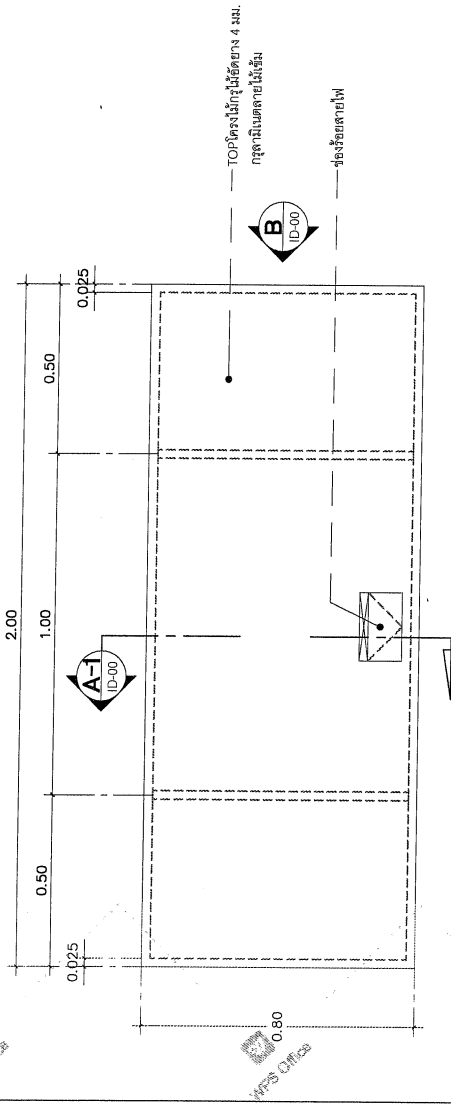

PLAN
SCALE 1 : 15



— TOP โครงไม้ท่อน้ำทิ้งขนาด 4 มม.
กรุจากหินทรายไม่แข็ง

— พื้นด้านนอกโครงไม้ท่อน้ำทิ้งขนาด 4 มม.
กรุจากหินทรายไม่แข็ง

— แนวด้านในโครงไม้ท่อน้ำทิ้งขนาด 4 มม.
กรุจากหินทรายไม่แข็ง

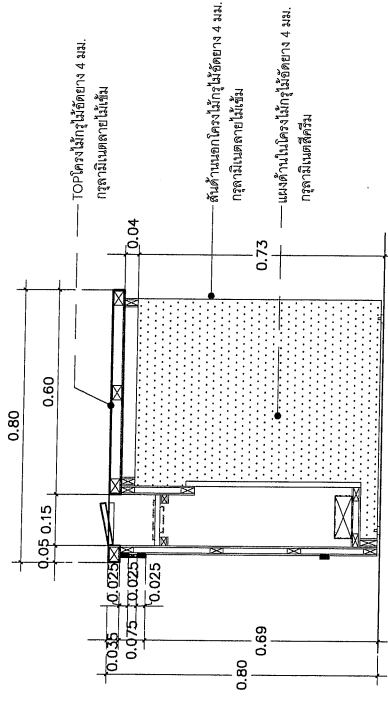

SECTION A-1
SCALE 1 : 15

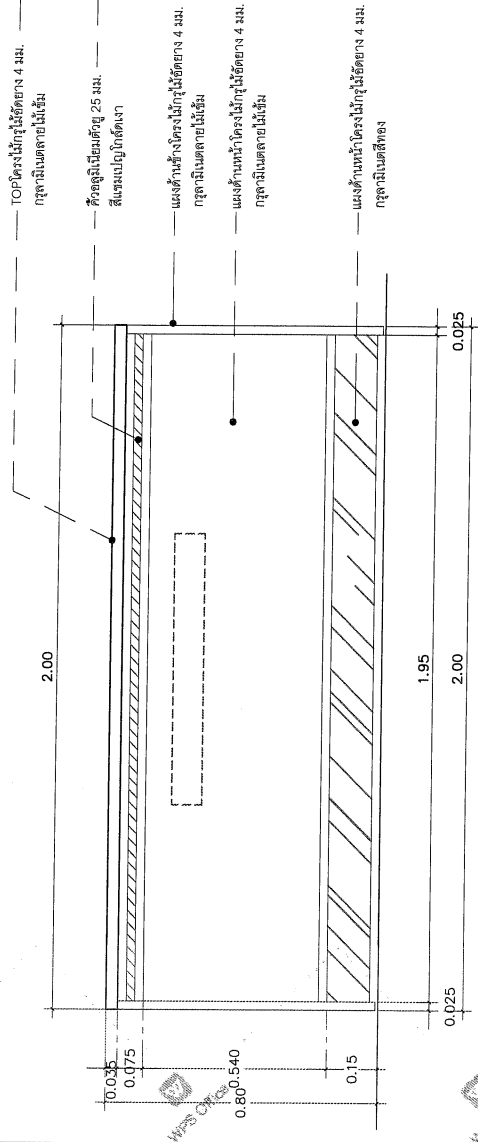

ELEVATION A
SCALE 1 : 15

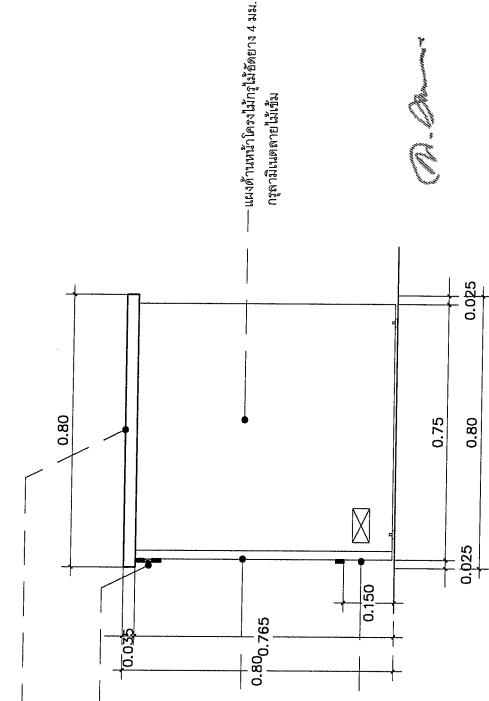

ELEVATION B
SCALE 1 : 15

— TOP โครงไม้ท่อน้ำทิ้งขนาด 4 มม.
กรุจากหินทรายไม่แข็ง

— วัสดุปูพื้นคอนกรีต 25 มม.
สีผสมปูนปอร์ตแลนด์

— แนวด้านข้างโครงไม้ท่อน้ำทิ้งขนาด 4 มม.
กรุจากหินทรายไม่แข็ง

— แนวด้านหน้าโครงไม้ท่อน้ำทิ้งขนาด 4 มม.
กรุจากหินทรายไม่แข็ง

— แนวด้านหน้าโครงไม้ท่อน้ำทิ้งขนาด 4 มม.
กรุจากหินทรายไม่แข็ง

[Signature]

แบบขยาย BF2

SCALE 1 : 15

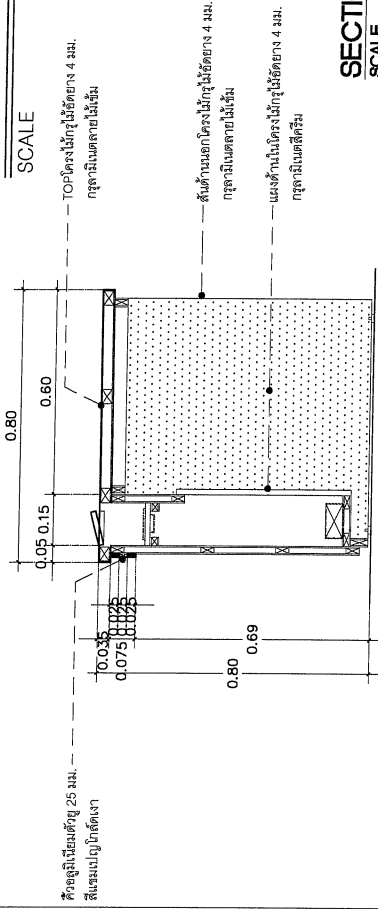

SECTION A-2

SCALE 1 : 15

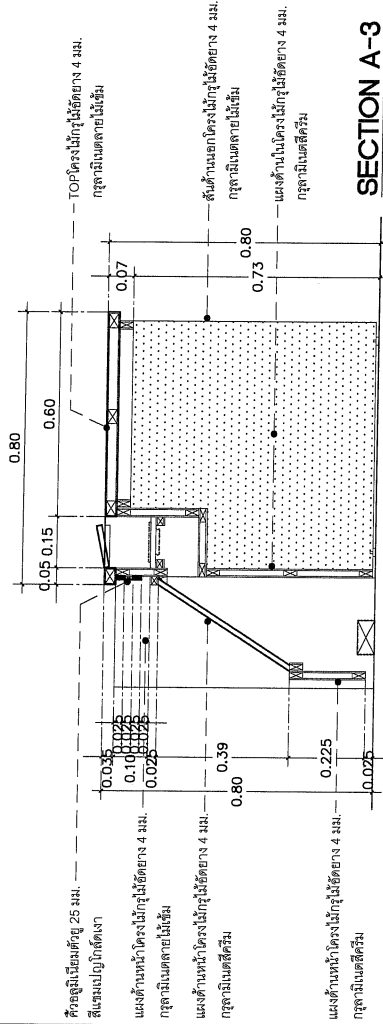

SECTION A-3

SCALE 1 : 15

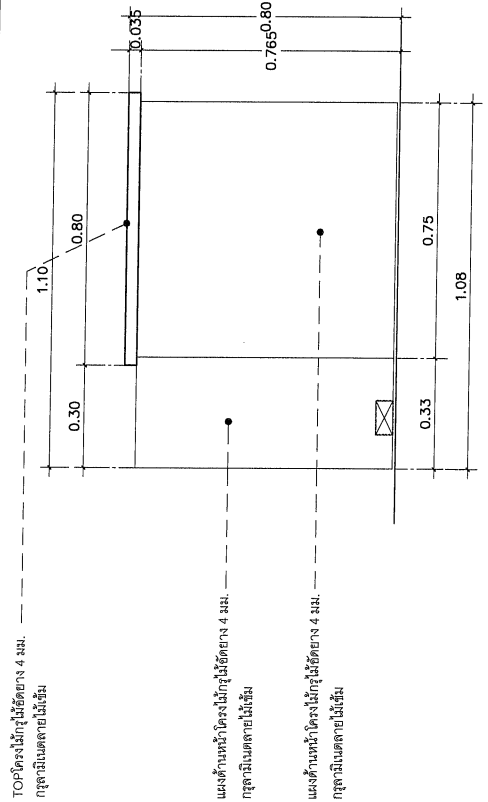

ELEVATION B

SCALE 1 : 15

ID:25

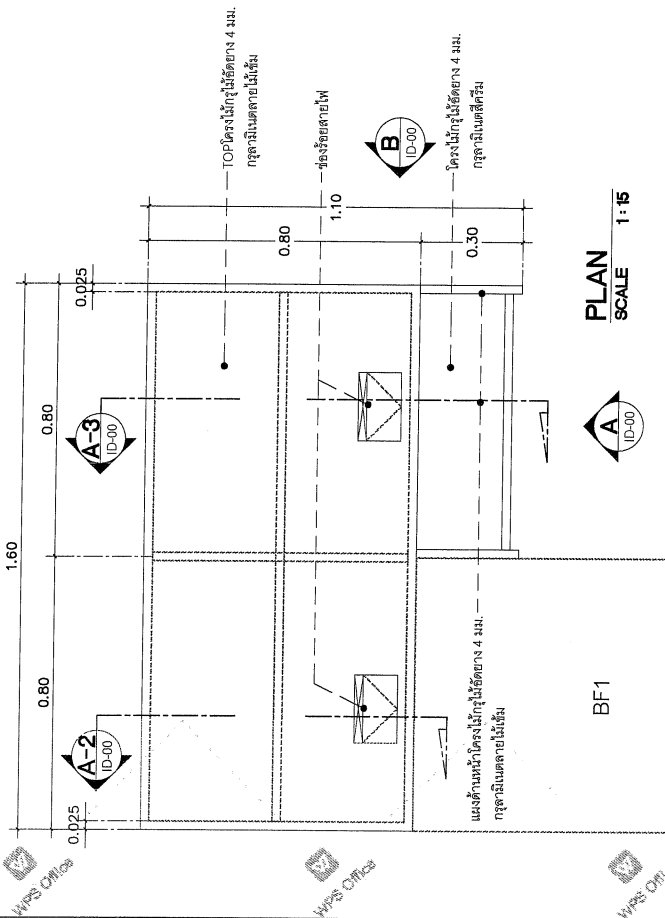

PLAN

SCALE 1 : 15

BF1

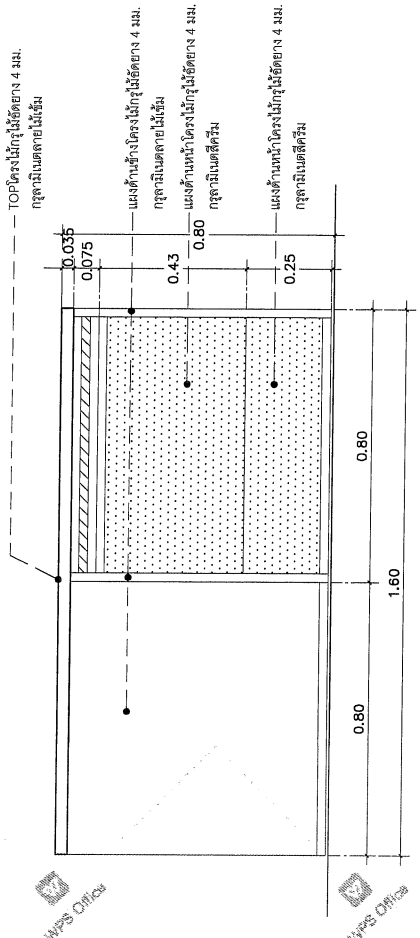

ELEVATION A

SCALE 1 : 15

M. Anon



แบบขยาย BF3

SCALE 1 : 15

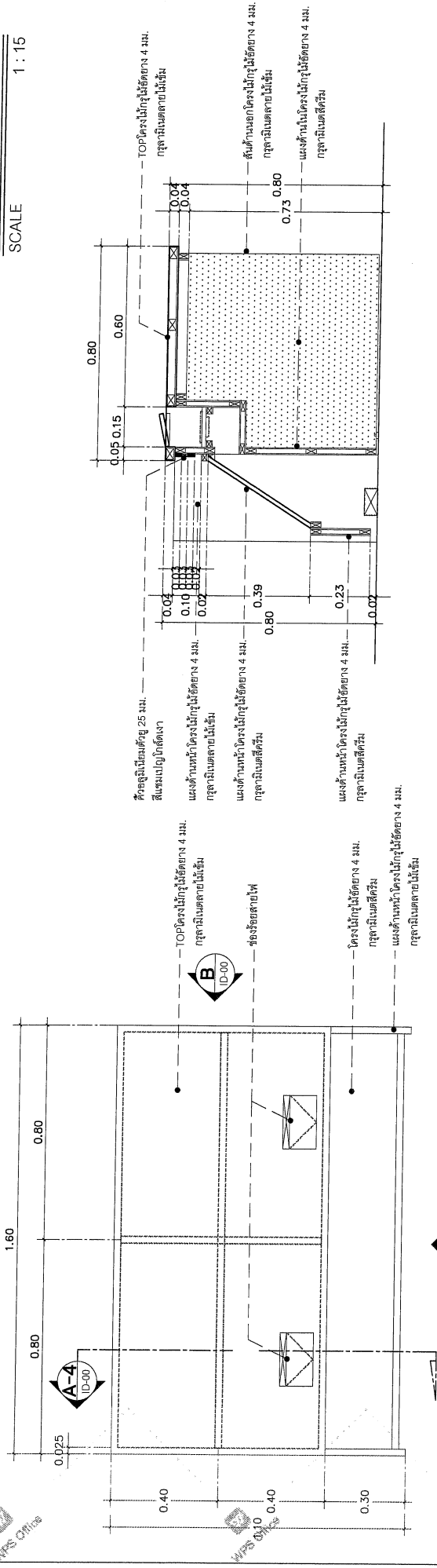

PLAN SCALE 1 : 15

SECTION A-4 SCALE 1 : 15

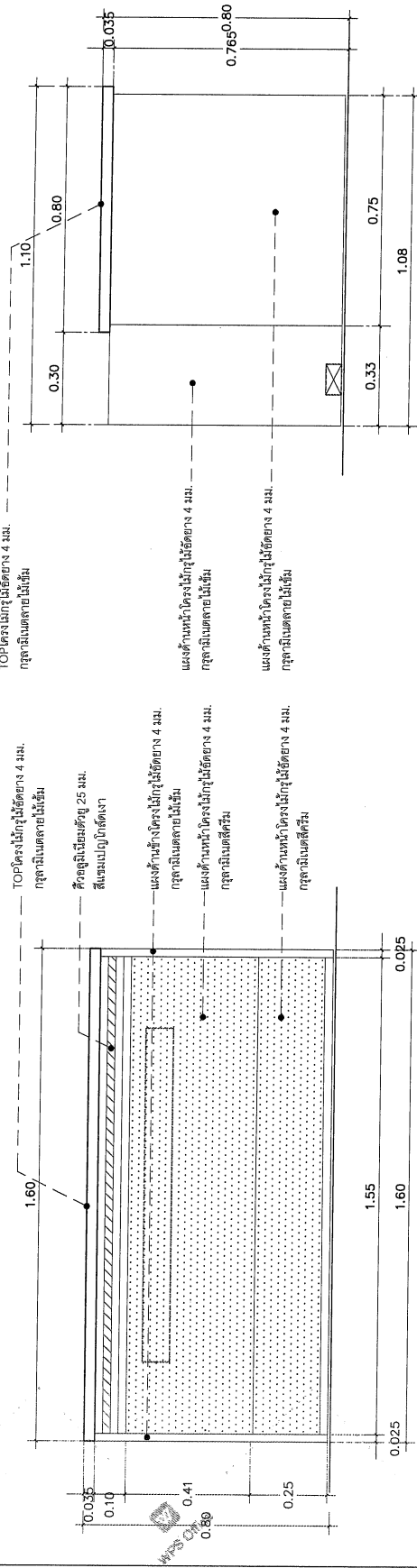

ELEVATION A SCALE 1 : 15

ELEVATION B SCALE 1 : 15

แบบขยาย BF4

SCALE 1 : 15

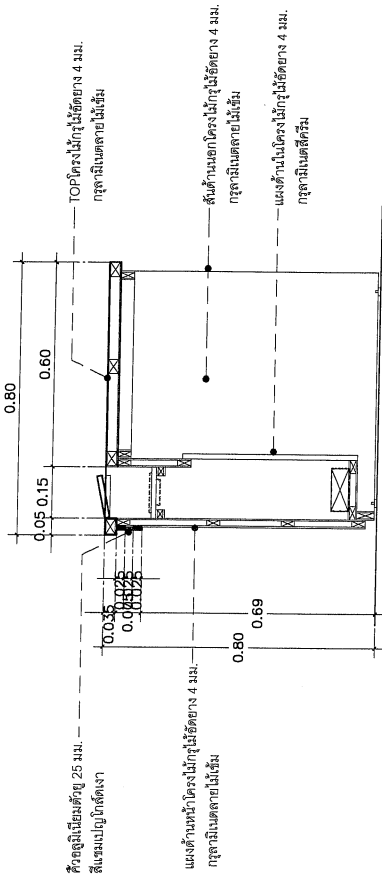

SECTION A-5
SCALE 1 : 15

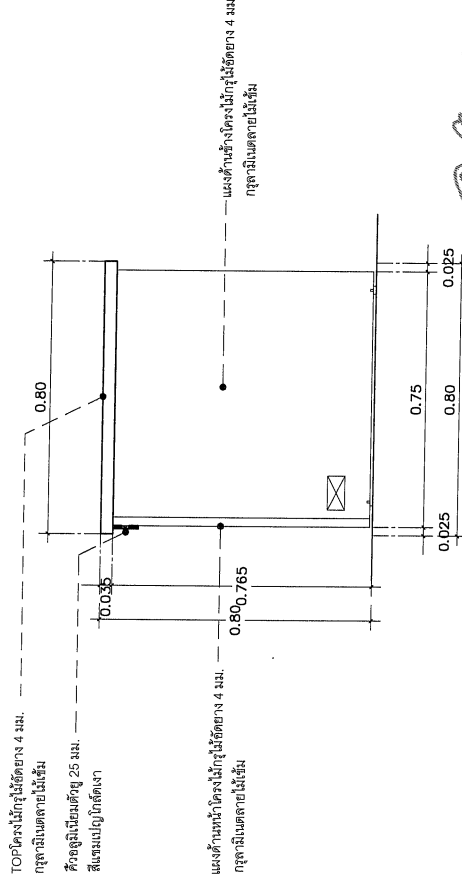

ELEVATION B
SCALE 1 : 15

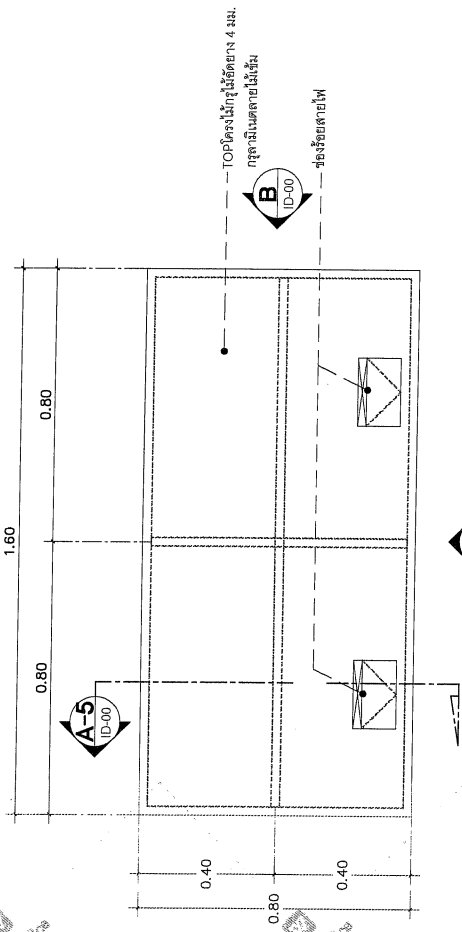

PLAN
SCALE 1 : 15

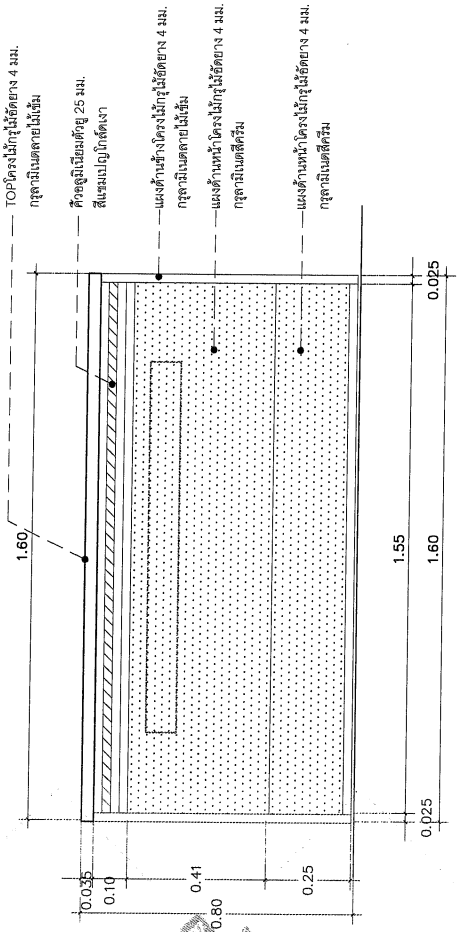

ELEVATION A
SCALE 1 : 15

M. Anon

แบบขยาย BF5

SCALE 1 : 15

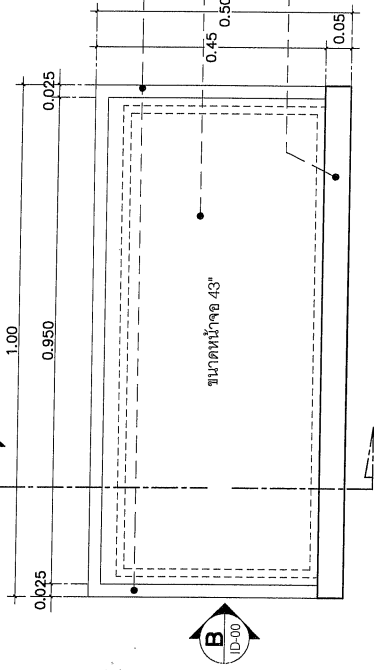

ยกขอบ 1" กุญแจมีนตะลายนี่เข้มทุกด้าน
(กว้าง x สูง x ลึก) 97.7x61.5x18.7 cm.
ขนาดหน้าจอ 43"
(กว้าง x สูง x ลึก) 97.7x61.5x18.7 cm.

แผงด้านหลังด้านข้างโครงไม้กฤษไม้ยึดยาว 4 มม.
กุญแจมีนตะลายนี่เข้มทุกด้าน

PLAN
SCALE 1 : 10

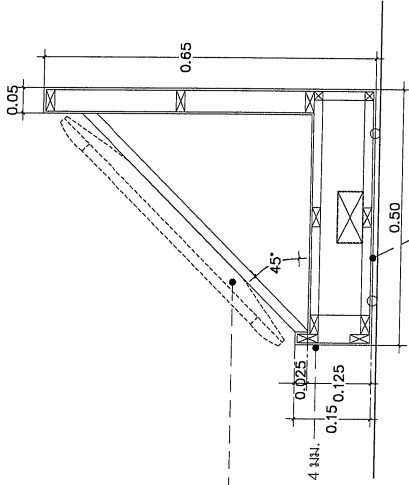

ติดตั้งล้อเลื่อนขนาดเล็กด้านล่าง

SECTION A-6
SCALE 1 : 15

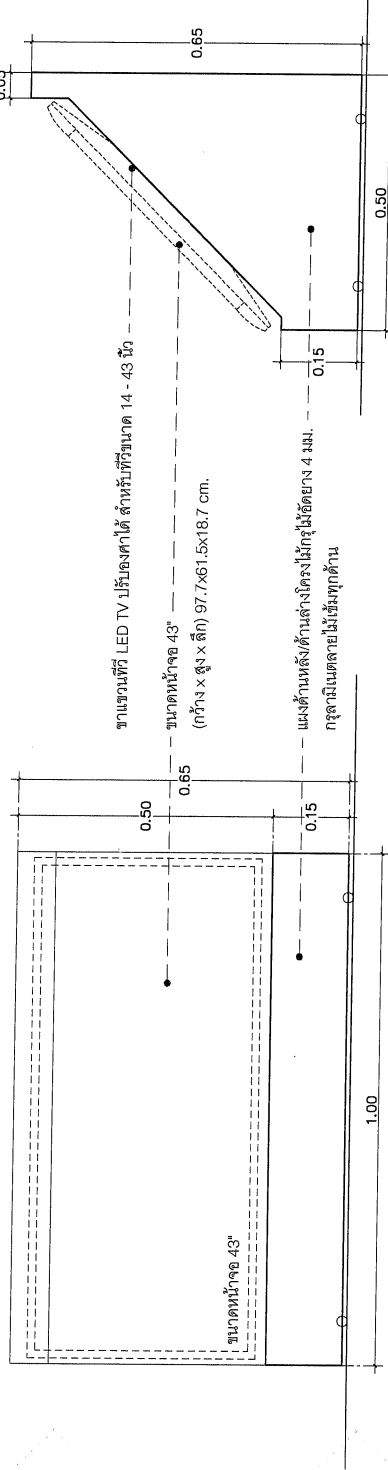

ขาแขวนทีวี LED TV ปรับองศาได้ สำหรับทีวีขนาด 14 - 43 นิ้ว

ขนาดหน้าจอ 43"
(กว้าง x สูง x ลึก) 97.7x61.5x18.7 cm.

แผงด้านหลังด้านข้างโครงไม้กฤษไม้ยึดยาว 4 มม.
กุญแจมีนตะลายนี่เข้มทุกด้าน

ELEVATION A
SCALE 1 : 15

ELEVATION B
SCALE 1 : 15

แบบขยาย BF6

SCALE 1 : 15

A-7
ID-00

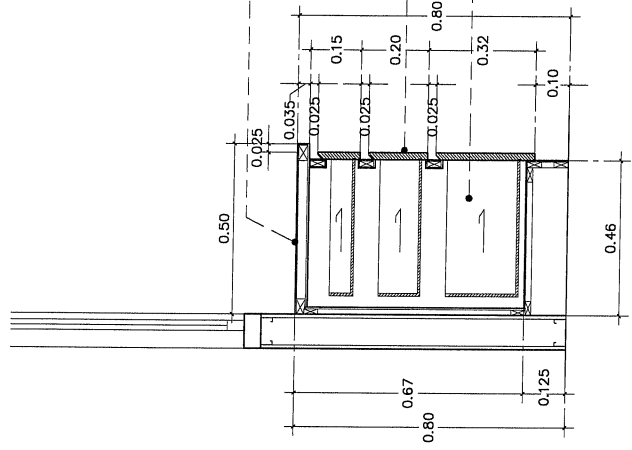
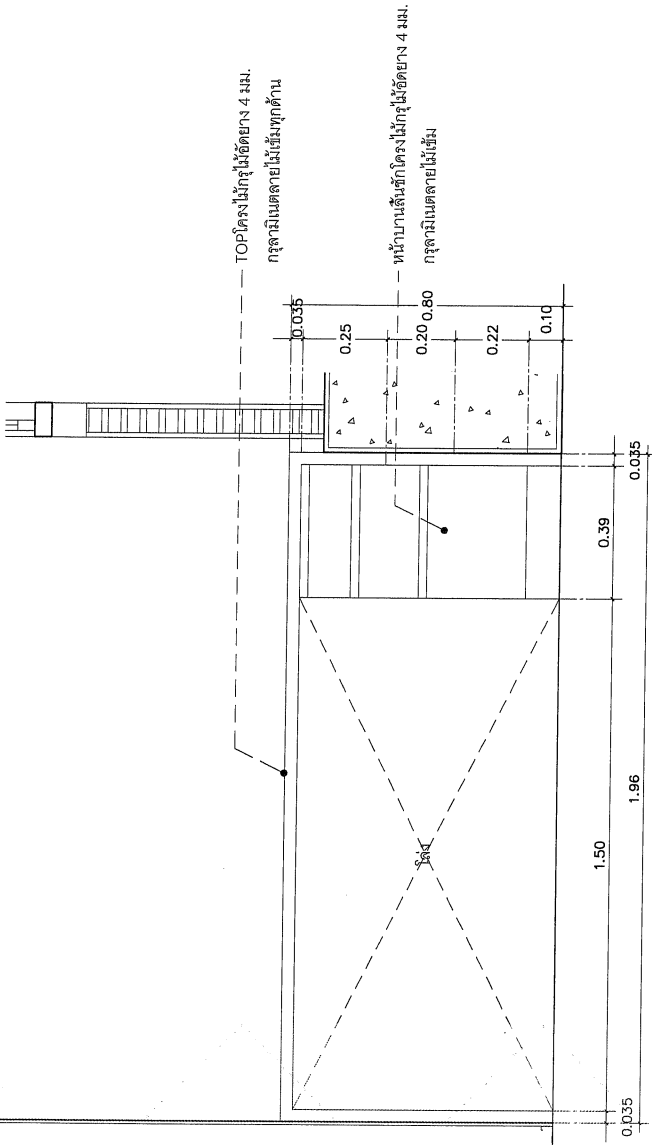
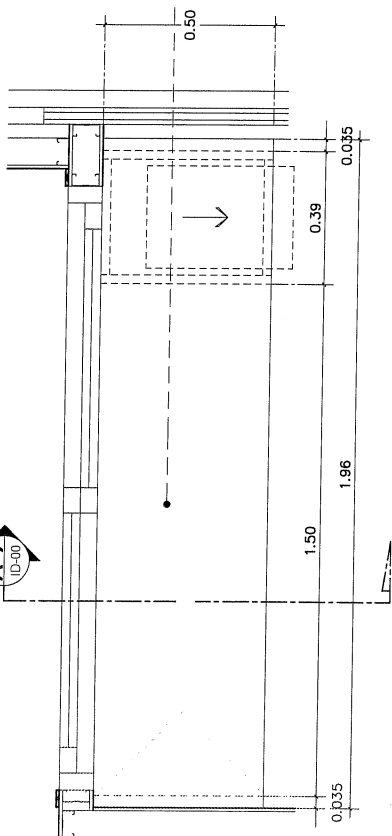

ตารางแสดงวงเงินงบประมาณที่ได้รับจัดสรรและราคากลางในงานจ้างก่อสร้าง

๑. ชื่อโครงการงานปรับปรุงห้องเป็นห้องประชุมการยางแห่งประเทศไทยเขตภาคใต้ตอนล่าง.....

๒. หน่วยงานเจ้าของโครงการ.....การยางแห่งประเทศไทยเขตภาคใต้ตอนล่าง.....

๓. วงเงินงบประมาณที่ได้รับจัดสรร๔,๑๑๖,๑๘๐.๐๐.-.....บาท

๔. ลักษณะงาน (โดยสังเขป).ปรับปรุงห้องเป็นห้องประชุมการยางแห่งประเทศไทยเขตภาคใต้ตอนล่าง
เพื่อใช้ในการจัดประชุมในโอกาสต่างๆ.....

๕. ราคากลางคำนวณ ณ วันที่ ...๓๐ มีนาคม ๒๕๖๖..... เป็นเงิน๓,๕๖๗,๐๐๐.๐๐.-.....บาท

๖. บัญชีประมาณการราคากลาง

๖.๑ ปร. ๔ แบบแสดงรายการปริมาณงานและราคา จำนวน ๑๒ แผ่น.....

๖.๒ ปร. ๕ แบบสรุปราคาค่าก่อสร้าง จำนวน ๑ แผ่น.....

๖.๓ ปร. ๖ แบบสรุปราคากลางงานก่อสร้างอาคาร จำนวน ๑ แผ่น.....

๗. รายชื่อคณะกรรมการกำหนดราคากลาง

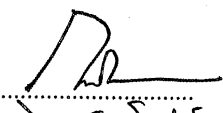
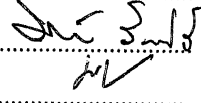
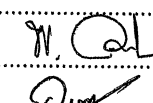
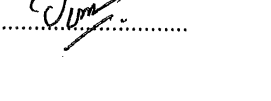
๗.๑ นายกนกศักดิ์ บุญเกื้อสง	ประธานกรรมการฯ	
๗.๒ นางสาวมนัญญา รัตนโชติ	กรรมการ	
๗.๓ นายเมธี ภัคดีคง	กรรมการ	
๗.๔ นางพชรวรรณ ผุดผ่อง	กรรมการ	
๗.๕ นางสาววิรัชพัชร รักภักดี	กรรมการและเลขานุการ	